

Desoutter



Industrial Tools



B-FLEX

**Der neue gesteuerte
Akkuschrauber**

*Prozesssichere Montagequalität
Einfache Inbetriebnahme
Perfekte Ergonomie*

More Than Productivity



B-FLEX: Die neue Generation Akkuschauber



desoutter.info/B-FLEX-video

FOKUS



HIGHLIGHTS

HERVORRAGENDE ERGONOMIE	EINFACHE BEDIENUNG	PROZESSSICHERE MONTAGEQUALITÄT
Ergostopp Funktion zur Vermeidung krankheitsbedingter Ausfälle	Eingebautes farbiges OLED Display	Direkte Werkerinformation
Ergonomisches Griffdesign	Setup über integrierte Tastatur	Anzeige der Schraubergebnisse am Display
Perfekte Gewichtsverteilung durch zwei mögliche Akkupositionen	Keine PC Software notwendig	Eingebauter Drehmoment und Drehwinkelsensor
Geringer Geräuschpegel und geringe Vibrationen	Schnelle und einfache Inbetriebnahme	

B-FLEX: Einfachste Bedienung



desoutter.info/B-FLEX



DIE INTEGRIERTE PROZESSABSICHERUNG

- Direkte Werkerinformation
- Drehmoment- und Winkelergbnis
- Drehmomentgesteuerte und -winkelüberwachte Schraubverfahren



SETUP
OHNE
PC

100 letzten Ergebnisse auf CVI-Monitor



Speicher-
kapazität

Status
Zugangscode

Ladezustand
Akku

Ergostopp

Program-
mierung

Ergebnisse

Einfaches
Setup

10.03Nm
162.3DEG

Max angle
185 deg

P2
26.0 Nm

B-FLEX ADVANCED (Funktionen zusätzlich zum Standard)

6 PSätze

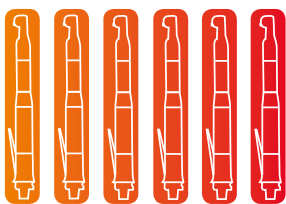

6 Werkzeuge 1 B-FLEX



Winkelstrategie

Erweiterte Schraubverfahren

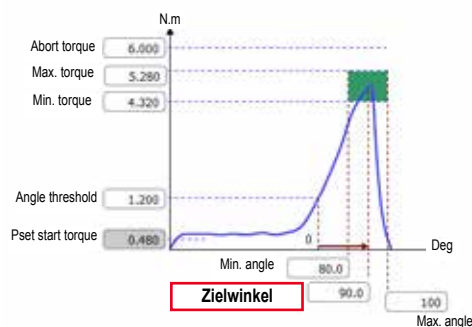

Ergebnisdatenspeicherung

bis zu 10 000 Ergebnisse



FLEXIBILITÄT



Keine Druckluftschläuche



eDOCK Wartungsadapter



Verschleißfreier Starttaster

- Staub- und Ölgeschützt
- Wartungsfrei (kontaktlos)



B-FLEX - Pistolengriff

1.5 bis 17 N.m - 10 bis 1800 min⁻¹



A



B

MODELL	L		A		B		C	
	mm	in.	mm	in.	mm	in.	mm	in.
EPB 8-1800-4Q	227	8.94	32	1.26	206	8.11	38	1.5
EPB 8-1800-10S	227	8.94	32	1.26	206	8.11	38	1.5
EPB 14-900-4Q	227	8.94	32	1.26	206	8.11	38	1.5
EPB 14-900-10S	227	8.94	32	1.26	206	8.11	38	1.5
EPB 17-700-4Q	227	8.94	32	1.26	206	8.11	38	1.5
EPB 17-700-10S	227	8.94	32	1.26	206	8.11	38	1.5



BILD	MODELL	ARTIKEL-NUMMER	ABTRIEB	DREHMOMENTBEREICH						DREHZAHL (min ⁻¹)		GEWICHT OHNE AKKU		SPAN-NUNG
				MIN.	DAUER	MAX.	MIN.	DAUER	MAX.	18V	36V	kg	lb	
			in.	N.m	N.m	N.m	ft.lb	ft.lb	ft.lb					

B-FLEX - MESSWERTGEBERGESTÜTZTE AKKUSCHRAUBER

A	EPB 8-1800-4Q	615 165 899 0	Hex. 1/4	1.5	7	8	1.1	5.2	5.9	900	1800	1	2.2	18/36
B	EPB 8-1800-10S	615 165 903 0	Sq. 3/8	1.5	7	8	1.1	5.2	5.9	900	1800	1	2.2	18/36
A	EPB14-900-4Q	615 165 978 0	Hex. 1/4	4	12	14	2.4	8.8	10.3	540	940	1	2.2	18/36
B	EPB14-900-10S	615 165 977 0	Sq. 3/8	4	12	14	2.4	8.8	10.3	540	940	1	2.2	18/36
A	EPB 17-700-4Q	615 165 905 0	Hex. 1/4	7	15	17	5.2	11	12.5	400	700	1	2.2	18/36
B	EPB 17-700-10S	615 165 901 0	Sq. 3/8	7	15	17	5.2	11	12.5	400	700	1	2.2	18/36

B-FLEX - VERSION ADVANCED

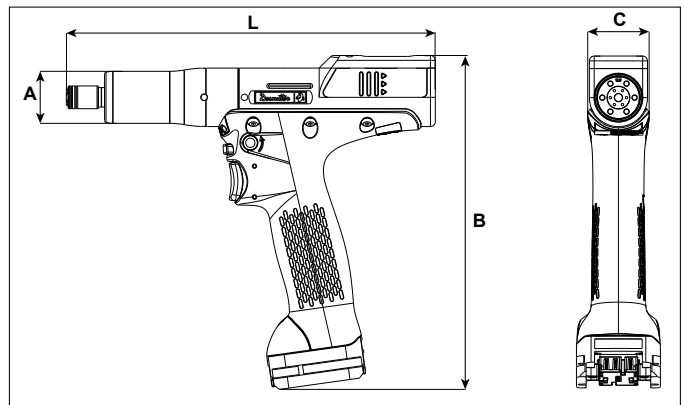
A	EPBA 8-1800-4Q	615 165 972 0	Hex. 1/4	1.5	7	8	1.1	5.2	5.9	900	1800	1	2.2	18/36
B	EPBA 8-1800-10S	615 165 971 0	Sq. 3/8	1.5	7	8	1.1	5.2	5.9	900	1800	1	2.2	18/36
A	EPBA14-900-4Q	615 165 974 0	Hex. 1/4	4	12	14	2.4	8.8	10.3	540	940	1	2.2	18/36
B	EPBA14-900-10S	615 165 973 0	Sq. 3/8	4	12	14	2.4	8.8	10.3	540	940	1	2.2	18/36
A	EPBA 17-700-4Q	615 165 976 0	Hex. 1/4	7	15	17	5.2	11	12.5	400	700	1	2.2	18/36
B	EPBA 17-700-10S	615 165 975 0	Sq. 3/8	7	15	17	5.2	11	12.5	400	700	1	2.2	18/36

• Akku im Lieferumfang nicht enthalten

• Akku wahlweise 18V, 2.5 Ah : 0.46 kg & 36V, 2.5 Ah : 0.77 kg

B-FLEX - Winkelschrauber

5 bis 95 N.m - 10 bis 900 min-1



A



B



C

MODELL	L		H		H		ØA		ØB	
	mm	in.	mm	in.	mm	in.	mm	in.	mm	in.
EAB 15-900	470	18.5	10.2	0.40	33.8	1.33	22	0.87	37.0	1.46
EAB 26-560	496	19.5	12.0	0.47	45.7	1.80	28	1.10	37.0	1.46
EAB 32-410	496	19.5	12.0	0.47	45.7	1.80	28	1.10	37.0	1.46
EAB 45-330	506	19.9	12.0	0.47	51.0	2.00	35	1.38	37.0	1.46
EAB 50-450	546	21.5	12.0	0.47	51.0	2.00	35	1.38	37.0	1.46
EAB 60-370	559	22.0	11.9	0.468	57.0	2.20	40	1.57	41.0	1.61
EAB 75-300	582	22.9	17.5	0.69	60.4	2.38	45	1.77	48.5	1.91
EAB 95-240	582	22.9	17.5	0.69	60.4	2.38	45	1.77	48.5	1.91

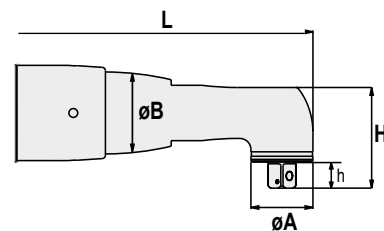

Akku 36V, 2.1Ah - Gewicht: 0.60kg

BILD	MODELL	ARTIKEL-NUMMER	ABTRIEB	DREHMOMENTBEREICH						DREHZAHL	GEWICHT OHNE AKKU		SPAN-NUNG	
				MIN.	DAUER	MAX.	MIN.	DAUER	MAX.		kg	lb		
				in.	N.m	N.m	N.m	ft.lb	ft.lb	ft.lb	min ⁻¹			V

B-FLEX - MESSWERTGEBERGESTÜTZTE AKKUSCHRAUBER

•	EAB 15-900	615 165 731 0	1/4	5	13	15	3.7	9.6	11	900	1.55	3.42	36
A	EAB 26-560	615 165 732 0	3/8	5	24	26	3.7	18	19	560	1.65	3.64	36
A	EAB 32-410	615 165 733 0	3/8	7	30	32	5.2	22	24	410	1.65	3.64	36
B	EAB 45-330	615 165 734 0	3/8	9	40	45	6.6	30	33	330	1.76	3.88	36
B	EAB 50-450	615 165 735 0	3/8	9	45	50	6.6	33	37	450	2.04	4.50	36
B	EAB 60-370	615 165 736 0	1/2	10	55	60	7.4	41	44	370	2.35	5.18	36
C	EAB 75-300	615 165 737 0	1/2	12	70	75	8.8	52	55	300	2.94	6.48	36
C	EAB 95-240	615 165 738 0	1/2	19	90	95	14	66	70	240	2.98	6.57	36

B-FLEX - VERSION ADVANCED

•	EABA15-900	615 165 961 0	1/4	5	13	15	3.7	9.6	11	900	1.55	3.42	36
A	EABA26-560	615 165 962 0	3/8	5	24	26	3.7	18	19	560	1.65	3.64	36
A	EABA32-410	615 165 963 0	3/8	7	30	32	5.2	22	24	410	1.65	3.64	36
B	EABA45-330	615 165 964 0	3/8	9	40	45	6.6	30	33	330	1.76	3.88	36
B	EABA50-450	615 165 965 0	3/8	9	45	50	6.6	33	37	450	2.04	4.50	36
B	EABA60-370	615 165 966 0	1/2	10	55	60	7.4	41	44	370	2.35	5.18	36
C	EABA75-300	615 165 967 0	1/2	12	70	75	8.8	52	55	300	2.94	6.48	36
C	EABA95-240	615 165 968 0	1/2	19	90	95	14	66	70	240	2.98	6.57	36

• Akku nicht im Lieferumfang der Schrauber enthalten

• Akku wahlweise 36V, 2.5 Ah : 0.77 kg

EPB / EAB

MITGELIEFERTES ZUBEHÖR

- Kunststoff-Stoßschutz für Pistolenschrauber rot

EPB/EPBA

615 211 022 0

OPTIONALES ZUBEHÖR

POS.	EAB/EABA	EPB/EPBA
Akku		
1	Li-Ionen Akku 18V 2.1 Ah - 0.35 kg (0.77lb)	615 812 099 0
2	Li-Ionen Akku 18V 4.2 Ah - 0.60 kg (1.32lb)	615 812 100 0
3	Li-Ionen Akku 36V 2.1 Ah - 0.60 kg (1.32lb)	615 811 924 0
Ladegeräte		
4	Ladegerät für Li-Ionen 100/240V - 18/36V	615 811 654 5
Kunststoff-Stossschutz		
5	Schutzüberzug für Winkelkopf - EAB 15	615 211 003 0
5	Schutzüberzug für Winkelkopf - EAB 26/32	615 573 207 0
5	Schutzüberzug für Winkelkopf - EAB 45/50	615 573 208 0
5	Schutzüberzug für Winkelkopf - EAB 60	615 573 209 0
5	Schutzüberzug für Winkelkopf - EAB 75/95	615 573 210 0
6	Kunststoff-Stossschutz für Pistolenschrauber schwarz	615 211 019 0
Kunststoff-Stossschutz - Akku		
7	Schutzüberzug für Batterie - 36V 2.1Ah klar	615 396 871 0
7	Schutzüberzug für Batterie - 36V 2.1Ah schwarz	615 211 041 0
7	Schutzüberzug für Batterie - 36V 2.1Ah blau	615 211 042 0
7	Schutzüberzug für Batterie - 36V 2.1Ah rot	615 211 043 0
7	Schutzüberzug für Batterie - 36V 2.1Ah grau	615 211 044 0
7	Schutzüberzug für Batterie 18V 4.2Ah / 36V 2.1Ah klar	615 396 872 0
7	Schutzüberzug für Batterie 18V 4.2Ah / 36V 2.1Ah schwarz	615 211 046 0
7	Schutzüberzug für Batterie 18V 4.2Ah / 36V 2.1Ah blau	615 211 047 0
7	Schutzüberzug für Batterie 18V 4.2Ah / 36V 2.1Ah rot	615 211 048 0
7	Schutzüberzug für Batterie 18V 4.2Ah / 36V 2.1Ah grau	615 211 049 0
Verschiedene		
8	Adapter (z.B. Flachabtriebe) - Pistolenschrauber	615 565 518 0
9	eDOCK Adapter zur Wartung	615 811 976 0
Desoutter Werkzeughalter		
10	DTH TWIN (1 Stück - ohne Befestigungsschiene)	615 811 411 0
11	DTH TWIN Befestigungsschiene inkl. zwei Halterungen	615 811 412 5
12	DTH TWIN Bodenständer inkl. Befestigungsschiene und zwei Halterungen	615 811 413 5
13	DTH-90 Max. Durchmesser 90mm	615 812 119 0



More Than Productivity



www.desouttertools.com

Deutsch
© Copyright 2022
Marsch 2022 - Issue 6