



Industrial ^{TOOLS}

PIVOTWARE

Desoutter

*Plataforma de control
de procesos*

*Software para la gestión
y control de los procesos*

More Than Productivity



Control avanzado de Procesos

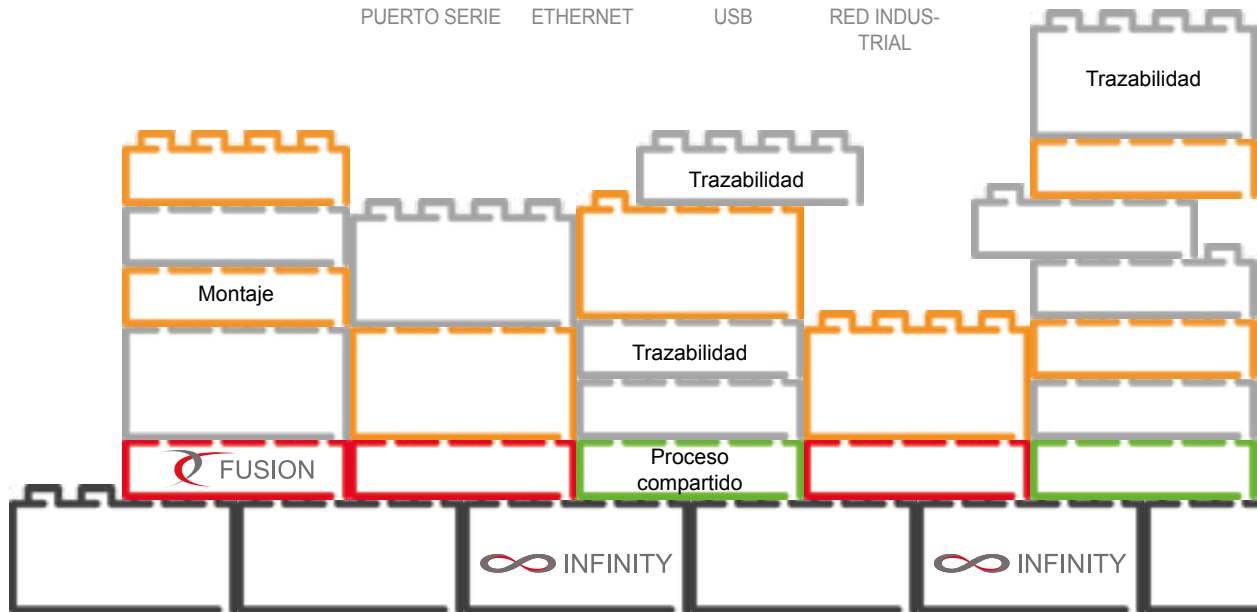



CARACTERÍSTICAS

- Fácil de configurar y de usar, no requiere de habilidades de programación
- Guía paso a paso del operador
- Recopila todos los datos del proceso



BENEFICIOS

- Permite una constante mejora y practicas lean
- Producción solo de piezas buenas
- Trazabilidad- Mantiene un registro histórico de todas las piezas producidas

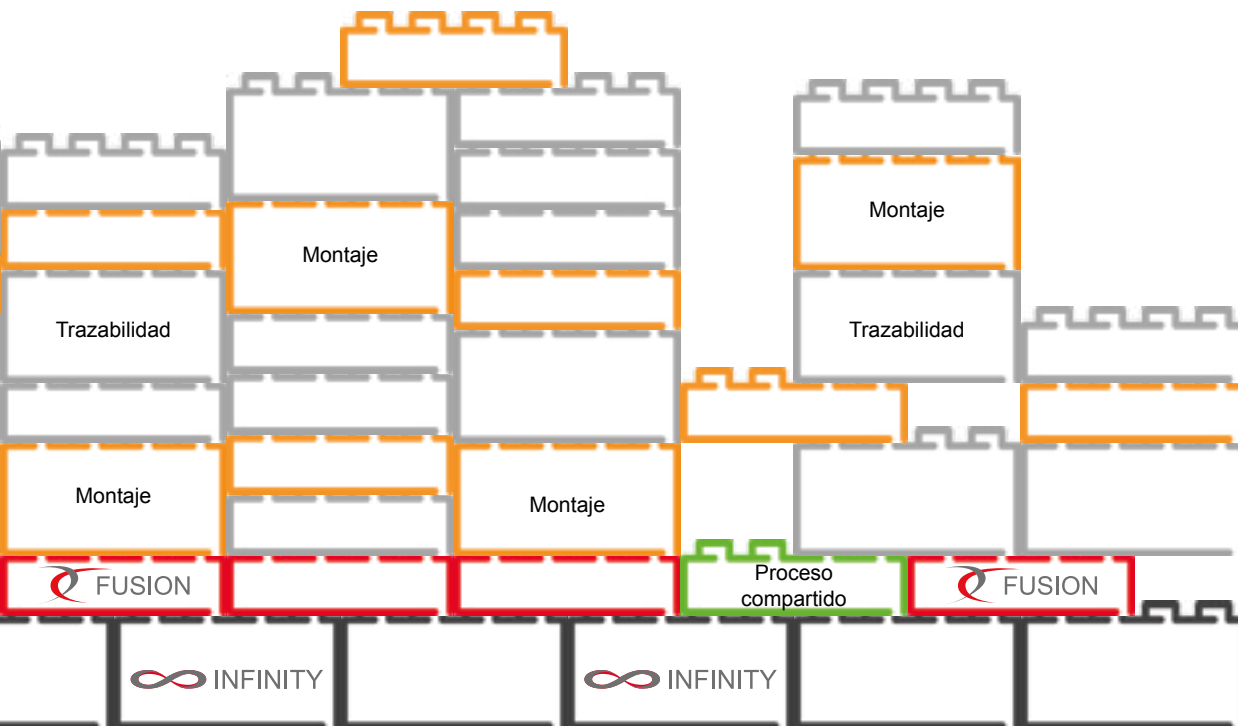

- Gestionar las desviaciones del proceso mediante seguimiento y rastreo de los productos
- TAKT tiempo de seguimiento y alerta
- Conectar y controlar las acciones de producción y recopilar sus datos
- Los datos almacenados localmente y la estación funcionan independientemente

- Asegúrese de que todas las no conformidades son rectificadas antes de ser lanzadas
- Asegúrese de que la producción cumpla con las expectativas
- Estandarizar su enfoque y maximizar su inversión
- Produce y protege tu producción sin ninguna red

Control avanzado de Procesos



Software Fusion para la configuración de las estaciones, los procesos y la monitorización en remoto.



Módulo de gestión de producción para gestionar productos, secuencias y requisitos en cada estación.



Módulo de gestión de Producción

Secuencia estructurada de instrucciones y guía visual al operador de los distintos requisitos de los productos en cada una de las estaciones.



Sistema de control en línea del cliente

Integración con sistemas de control en línea para intercambio de datos, emisión de productos en las estaciones, señales de marcha en línea / inicio / parada y requisitos TAKT

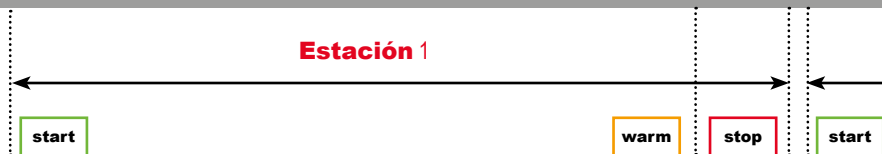



Almacenamiento centralizado y paquete de servicios para gestionar la recopilación y la sincronización de datos :



Software de gestión Fusion permite la integración y el análisis de los datos de producción e historiales de los productos :

Opción de herramientas dinámicas que proporcionan hasta 8 herramientas en paralelo en una sola estación



Control de calidad y Estación de reparación utilizando los módulos del Sistema de Gestión de Calidad y servicios



Modulo de gestión de calidad



Reelaboración en línea de elementos perdidos usando las funciones de paso compartido QMS

Estación 2

Estación 3

warm

stop

start

warm

stop

Nivel TAKT de la estación, Monitoreo y gestión en línea con los distintos requisitos del producto.

Control avanzado de Procesos



Propiedad del cliente

- Fácil Configuración de cualquier requisito de control de proceso
- Fácil modificación de procesos o requisitos de equilibrio de línea

Arquitectura basada en islas

- Los datos se recogen localmente y se almacenan siempre que sea posible
- No se necesita red para trabajar

Expansión

- Introduzca fácilmente más estaciones/ más acciones / pasos en la producción
- Amplia más funciones posibles, a través de módulos adicionales

Ampliable y escalable

Enfoque modular de una única estación a una instalación completa de producción

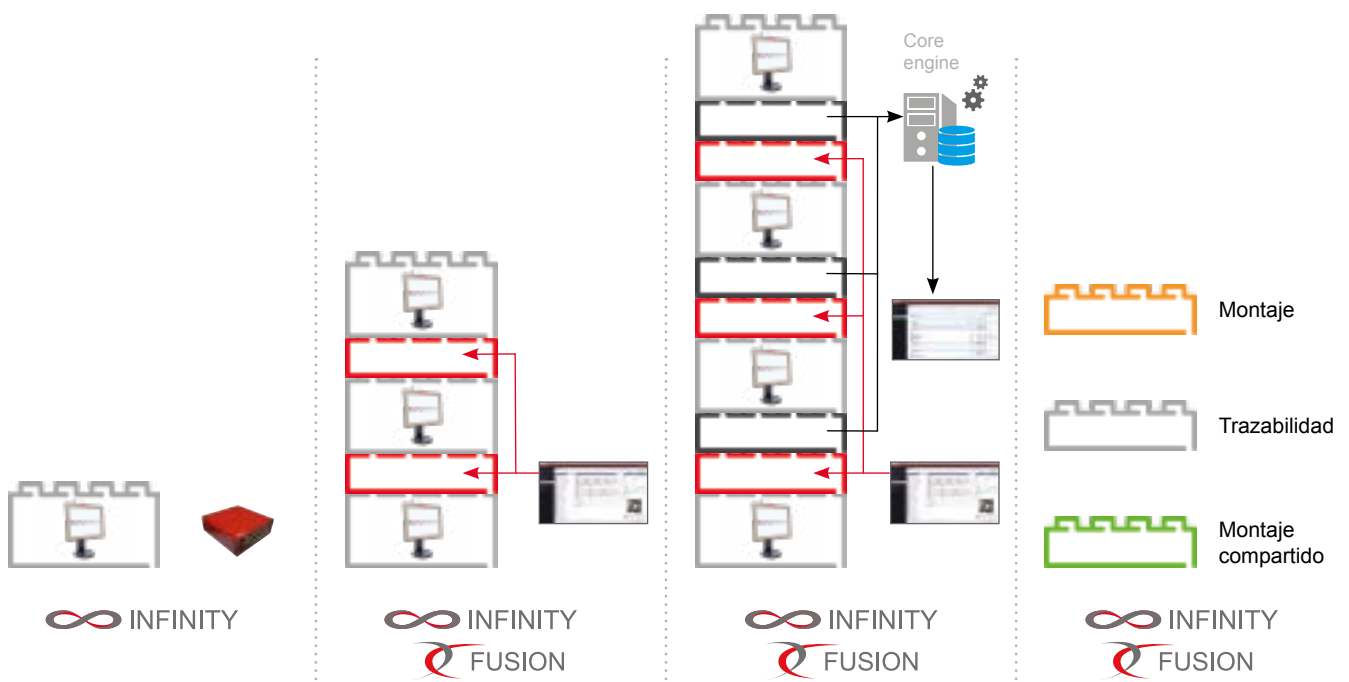

Isla de una sola estación

Propiedad del proceso

Trazabilidad centralizada

Características avanzadas



Plataforma de control de procesos INFINITY

Software para la gestión y control de los procesos FUSION



Ver nuestros videos en www.youtube.com/DESOUTTERTOOLS



A



B



C



D

| Modulos | Descripción | PARA LA PROGRAMACIÓN DEL SOFTWARE FUSION | | PARA INFINITY ESTACIÓN | |
|--|--|--|---------------|------------------------|------------|
| | | Por usuario, incluido una licencia de informes | 6159277830 | | |
| Gestión de clientes FUSION y supervisión de procesos, dispositivos e instalación | Trazabilidad de los motores principales, almacenamiento de datos | Paquete de informes de proceso adicional (por usuario) | 6159277840 | 1x Estación | 6159277990 |
| | | | | 5x Estación | 6159278000 |
| | | | | 10x Estación | 6159278010 |
| | | | | 25x Estación | 6159278020 |
| | | | | 50x Estación | 6159278030 |
| | | | | 100x Estación | 6159278040 |
| | | | | 200x Estación | 6159278050 |
| | | | | 1x Estación | 6159278200 |
| | | | | 5x Estación | 6159278210 |
| | | | | 10x Estación | 6159278220 |
| Sistema de Gestión de Producción PMS Construcción/ planner / Tracker | Para configurar las estaciones (por usuario) | 6159277860 | 25x Estación | 6159278230 | |
| | | | 50x Estación | 6159278240 | |
| | | | 100x Estación | 6159278250 | |
| | | | 200x Estación | 6159278260 | |
| | | | 1x Estación | 6159278060 | |
| QMS Sistema de gestión de calidad | Para configurar las estaciones (por usuario) | 6159277870 | 5x Estación | 6159278070 | |
| | | | 10x Estación | 6159278080 | |
| | | | 25x Estación | 6159278090 | |
| | | | 50x Estación | 6159278100 | |
| | | | 100x Estación | 6159278110 | |
| 200x Estación | 6159278120 | | | | |
| | INFINITY Concurrent tool Add-on | | | 1x Estación | 6159277900 |
| | INFINITY Multi-spindle Add-on | | | 1x Estación | 6159277850 |
| | INFINITY Plug-In Add-on | | | 1x Estación | 6159277940 |

| | REFERENCIA |
|---|---------------|
| Estación | |
| A Módulo INFINITY - PC con pantalla táctil de 17", con pre-instalación del software cliente | 615 932 732 0 |
| Módulo INFINITY - PC con pantalla táctil de 17", con preinstalación del software | 615 932 733 0 |
| Sigma- PC con pantalla táctil de 12", con preinstalación del software. | 615 932 730 0 |
| Cable | |
| D Cable de potencia 2m - Europeo | 615 917 201 0 |
| D Cable de potencia 2m - USA | 615 917 203 0 |
| D Cable de potencia 2m - UK | 615 917 202 0 |
| D Cable de potencia 2m - China | 615 917 206 0 |
| Accesorios | |
| B IINFINITY Micro con 16 entradas/16 salidas con conector M12 | 615 936 324 0 |
| C Kit INFINITY/SIGMA Nano | 615 936 327 0 |

More Than Productivity



www.desouttertools.com

Español
© Copyright 2023
Octubre 2023