



**KL260B6C - KL360B6C - KL265B9
KL365B9 - KL285B7 - KL377B7**



 Attention - Warning - Cuidado - Achtung - Attenzione Atenção - Opgelet - Huomio - Obs! - Advarsel - Advarsel - Προσοχή 		
EN	<p>To reduce the risk of injury, before using or servicing tool, read and understand the following information as well as separately provided safety instructions (Item number: 6159947180). The features and descriptions of our products are subject to change without prior notice.</p>	<p>Page 10 Page 41</p>
FR	<p>Avant toute utilisation ou intervention sur l'outil, veuillez à ce que les informations suivantes ainsi que les instructions fournies dans le guide de sécurité (Code article : 6159947180) aient été lues, comprises et respectées. Les caractéristiques et descriptifs de nos produits sont susceptibles d'évolution sans préavis de notre part.</p>	<p>Page 12 Page 41</p>
ES	<p>Antes de utilizar la herramienta o intervenir sobre ella, asegúrese de que la información que figura a continuación, así como las instrucciones que aparecen en la guía de seguridad (Código artículo: 6159947180) han sido leídas, entendidas y respetadas. Las características y descripción de nuestros productos pueden evolucionar sin previo aviso por parte nuestra.</p>	<p>Página 14 Página 41</p>
DE	<p>Werkzeuge erst benutzen, wenn die nachstehenden Hinweise und die Regeln des Sicherheitsleitfadens (Artikel-Nr. 6159947180) gelesen und verstanden wurden. Die Eigenschaften und Beschreibungen unserer Produkte sind der Weiterentwicklung unterworfen und bedürfen keiner vorherigen Benachrichtigung unsererseits.</p>	<p>Seite 16 Seite 41</p>
IT	<p>Prima di qualsiasi utilizzazione o intervento sull'attrezzo, verificate che le informazioni che seguono e le istruzioni contenute nella guida di sicurezza (Codice articolo: 6159947180) siano state lette, comprese e rispettate. Le caratteristiche e le descrizioni dei nostri prodotti sono soggette a cambiamenti senza preavviso da parte nostra.</p>	<p>Pagina 18 Pagina 42</p>
PT	<p>Antes de utilizar ou intervir na ferramenta, leia atentamente e respeite as informações seguintes assim como as instruções fornecidas no manual de segurança (Código artigo: 6159947180). As características e descrições dos nossos produtos estão sujeitas a evoluções sem aviso prévio.</p>	<p>Pág. 20 Pág. 42</p>
FI	<p>Lue huolellisesti seuraavat ohjeet samoin kuin turvallisuusohjeet (Tuotekoodi : 6159947180) ennen työkalun käyttöönottoa. Tämän laitteen ominaisuudet ja selostus voivat muuttua ilman erillistä huomautusta.</p>	<p>Sivu 22 Sivu 42</p>
SV	<p>Läs noga igenom dessa säkerhetsinstruktioner liksom anvisningarna i säkerhetsguiden (Artikelkod: 6159947180) innan du börjar använda verktyget. Egenskaperna hos och beskrivningen av våra produkter kan undergå förändringar utan föregående meddelande från vår sida.</p>	<p>Sida 24 Sida 42</p>
NO	<p>Før enhver bruk eller reparasjon av verktøyet skal de følgende instruksjonene og forskriftene i sikkerhetsheftet (artikkelnummer: 6159947180) leses nøye. Spesifikasjonene og beskrivelsene av våre produkter kan endres uten at vi informerer spesielt om dette.</p>	<p>Side 26 Side 43</p>



Attention - Warning - Cuidado - Achtung - Attenzione
Atenção - Opgelet - Huomio - Obs! - Advarsel - Advarsel - Προσοχή



DA

Læs omhyggeligt, forstå og overhold disse instruktioner samt sikkerhedsforskrifterne (Varenummer: 6159947180), inden værktøjet tages i brug eller reparereres. Vi forbeholder os ret til uden varsel at ændre egenskaberne for og beskrivelserne af vore produkter.

Side 28
Side 43

NL

Voor gebruik of demontage van het gereedschap altijd eerst zekerstellen dat de navolgende informatie evenals de geleverde veiligheidsinstructies (Code artikel: 6159947180) gelezen, begrepen en in acht genomen zijn. De eigenschappen en omschrijvingen van onze producten kunnen zonder voorafgaande kennisgeving onzerzijds ontwikkelingen ondergaan.

Blz 30
Blz 43

EL

Πριν από οποιαδήποτε χρήση ή επέμβαση στο εργαλείο, διαβάστε προσεκτικά, κατανοήστε και τηρήστε τις παρακάτω πληροφορίες, καθώς και τις οδηγίες που περιλαμβάνονται στο εγχειρίδιο ασφαλείας (Κωδικός προϊόντος: 6159947180). Τα χαρακτηριστικά και οι περιγραφές των προϊόντων μας μπορούν να τροποποιούνται χωρίς προηγούμενη ειδοποίηση.

Σελίδα 32
Σελίδα 43



KL260B6C - KL360B6C - KL265B9 KL365B9 - KL285B7 - KL377B7

Part no 6159945740
Issue no 07
Series no B
Date 06/2008
Page 3 / 48

	KL2.. (mm)	KL3.. (mm)
H maxi	19.9	23.1
H mini	19.57	22.8

32	Governor spring / Ressort de régulateur Muelle de regulador / Feder des Reglers				
KL260 - KL360	6,000 rpm	Orange	Orange	Naranja	Orange
KL265 - KL365	6,500 rpm	Incolore	Uncolored	Incoloro	Ungerfärbt
KL285	8,500 rpm	Rouge	Red	Rojo	Rot
KL377	7,700 rpm	Noir	Black	Negro	Schwarz

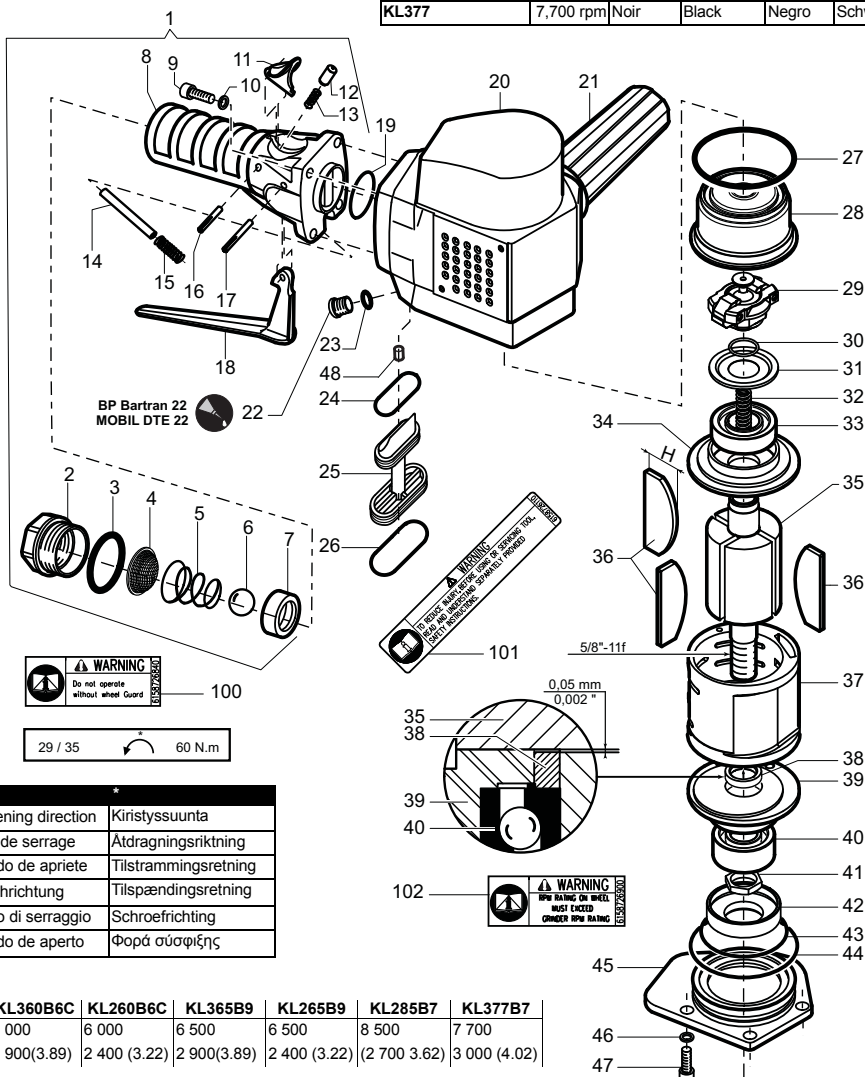

Tightening direction	Kiristysyysuunta
Sens de serrage	Atdragningsriktning
Sentido de apriete	Tilstrammingsretning
Anziehrichtung	Tilspændingsretning
Senso di serraggio	Schroefrichting
Sentido de aperto	Φορά σύσφιξης

	KL360B6C	KL260B6C	KL365B9	KL265B9	KL285B7	KL377B7
rpm	6 000	6 000	6 500	6 500	8 500	7 700
W (hp)	2 900(3.89)	2 400 (3.22)	2 900(3.89)	2 400 (3.22)	(2 700 3.62)	3 000 (4.02)

Part no 6159945740
 Issue no 07
 Series no B
 Date 06/2008
 Page 4 / 48

**KL260B6C - KL360B6C - KL265B9
 KL365B9 - KL285B7 - KL377B7**

Item Rep	New part no Réf. standard	Qty Qté	Specifics parts Pièces spécifiques	Description	Désignation
1	395.61	1		Throttle handle compl.	Robinet complet
2	730.132	1		Adapter	Bague de raccordement
3	6156581150	1		O ring	Joint torique
4	744.08	1		Strainer	Tamis
5	6156810200	1		Spring	Ressort
6	6157700190	1		Ball Ø 21	Bille Ø 21
7	6153210800	1		Seat	Siège
8	315.30	1		Throttle handle	Corps de robinet
9	616.99	4		Screw	Vis
10	645.35	4		Washer	Rondelle
11	6153210820	1		Latch lever	Verrou
12	321.81	1		Cover	Coiffe
13	681.18	1		Spring	Ressort
14	790.12	1		Roll pin	Aiguille
15	6156810190	1		Spring	Ressort
16	638.06	1		Pin	Goupille
17	6156380050	1		Pin	Goupille
18	6153210830	1		Lever	Levier
19	658.107	1		O ring	Joint torique
20	6153962810	1	KL2..	Housing	Carter
20	6153962820	1	KL3..	Housing	Carter
21	570.114	1		Sleeve	Manchon
22	614.02	1		Screw	Vis
23	650.16	1		O ring	Joint
24	657.97	1		O ring	Joint
25	321.97	1		Oil tank	Réservoir d'huile
26	658.103	1		O ring	Joint
27	658.118	1		O ring	Joint
28	6153211830	1		Governor housing	Boîtier de régulation
29	457.18	1		Governor	Régulateur
30	658.120	1		O ring	Joint torique
31	557.93	1		Flange	Flasque
32	6156811040	1	KL260 / KL360	Spring of governor	Ressort de régulateur
32	681.33	1	KL265 / KL365	Spring of governor	Ressort de régulateur
32	681.34	1	KL285	Spring of governor	Ressort de régulateur
32	6156811050	1	KL377B7	Spring of governor	Ressort de régulateur
33	758.17	1		Ball bearing	Roulement
34	422.120	1	KL2..	Rear plate-end	Joue AR
34	422.129	1	KL3..	Rear plate-end	Joue AR



**KL260B6C - KL360B6C - KL265B9
KL365B9 - KL285B7 - KL377B7**

Part no 6159945740
Issue no 07
Series no B
Date 06/2008
Page 5 / 48

Item Rep	New part no Réf. standard	Qty Qté	Specifics parts Pièces spécifiques	Description	Désignation
35	426.65	1	KL2..	Rotor	<i>Rotor</i>
35	426.62	1	KL3..	Rotor	<i>Rotor</i>
36	434.42	3	KL2..	Blade	<i>Palette</i>
36	434.48	3	KL3..	Blade	<i>Palette</i>
37	400.112	1	KL2..	Liner	<i>Cylindre</i>
37	400.120	1	KL3..	Liner	<i>Cylindre</i>
38	661.75	1		Ring	<i>Bague de joue</i>
39	420.115	1	KL2..	Front plate-end (37)	<i>Joue AV (37)</i>
39	420.119	1	KL3..	Rear plate-end (37)	<i>Joue AV (37)</i>
40	754.17	1		Ball bearing	<i>Roulement</i>
41	607.49	1		Nut	<i>Ecrou de blocage</i>
42	673.68	1		Plug	<i>Bouchon</i>
43	657.32	1		Ring	<i>Bague R</i>
44	658.116	1	KL2..	O ring	<i>Joint torique</i>
44	658.136	1	KL3..	O ring	<i>Joint torique</i>
45	645.117	1	KL26.. / KL3..	Flange	<i>Rondelle de blocage</i>
45	645.119	1	KL285 B7	Flange	<i>Rondelle de blocage</i>
46	645.30	5		Washer	<i>Rondelle</i>
47	612.24	5	KL.. B6C	Screw	<i>Vis</i>
47	616.15	5	KL.. B7 / B9	Screw	<i>Vis</i>
48	675.06	1		Oiler	<i>Graisneur</i>
100	6158726840	1		Warning guard label	<i>Etiquette protecteur</i>
101	6158726110	1		Warning instruction	<i>Etiquette instruction</i>
102	6158726900	1		Warning wheel speed label	<i>Etiquette vitesse meuleuse</i>

Part no 6159945740
 Issue no 07
 Series no B
 Date 06/2008
 Page 6 / 48

**KL260B6C - KL360B6C - KL265B9
 KL365B9 - KL285B7 - KL377B7**

Accessories included
Mitteliefertes Zubehör
Varusteet
Leveret tilbehør

Accessoires livrés
Accessori forniti
Leverade tillbehör
Geleverde accessoires

Accesorios suministrados
Acessórios fornecidos
Tilbehør som følger med
Παρεχόμενα εξαρτήματα

Item Rep	New part no. Réf. standard	Qty Qté	Description	Désignation
50	6157040140	1	Hose nipple 1/2" BSP Ø 15	Busette 1/2" BSP Ø 15



Ø 150 (6")

KL260B6C
KL360B6C

Cup wheel / Meule boisseau

Item Rep	New part no. Réf. standard	Qty Qté	Description	Désignation
70	6153990100	1	Wheel guard	Protecteur
71	6155031160	1	Rear flange	Flasque AR
72	6156140340	1	Safety screw	Vis de sécurité
73	6158010770	1	Flat wrench 1-1/16"	Clé plate de 27 mm
74	6158020560	1	Hex. key 6mm	Clé hex. de 6 mm

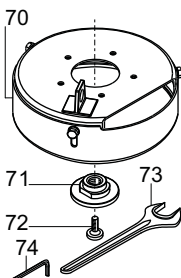

Type 6 & 11 wheel
 Meule type 6 & 11

Ø 230 (9")

KL265B9
KL365B9

Depressed centre wheel / Meule à moyeu déporté

Item Rep	New part no. Réf. standard	Qty Qté	Description	Désignation
	399.266	1	Complete kit	Kit complet
72	6156140340	1	Safety screw	Vis de sécurité
73	6158010770	1	Flat wrench 1-1/16"	Clé plate de 27 mm
74	6158020560	1	Hex. key 6mm	Clé hex. de 6 mm
75	6155041270	1	Wheel guard	Protecteur
76	6155031030	1	Rear flange	Flasque AR
77	6155421040	1	Nut	Écrou
78	6158020100	1	Pin wrench 1-3/8"	Clé à ergots entraxe 35 mm

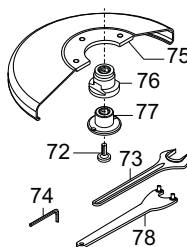

Type 27-41 & 42 wheel
 Meule type 27-41 & 42

Desoutter



**KL260B6C - KL360B6C - KL265B9
KL365B9 - KL285B7 - KL377B7**

Part no 6159945740
Issue no 07
Series no B
Date 06/2008
Page 7 / 48

Ø 180 (7")

KL285B7

KL377B7

Depressed centre wheel and flap wheels / *Meule à moyeu déporté et disque à lamelles*

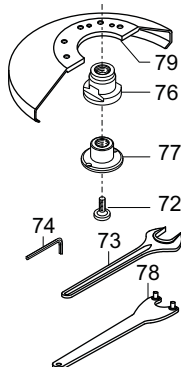

Item Rep	New part no. Réf. standard	Qty Qté	Description	Désignation
	6153992630	1	Complete kit	<i>Kit complet</i>
72	6156140340	1	Safety screw	<i>Vis de sécurité</i>
73	6158010770	1	Flat wrench 1-1/16"	<i>Clé plate de 27 mm</i>
74	6158020560	1	Hex. key 6mm	<i>Clé hex. de 6 mm</i>
76	6155031030	1	Rear flange	<i>Flasque AR</i>
77	6155421040	1	Nut	<i>Écrou</i>
78	6158020100	1	Pin wrench 1-3/8"	<i>Clé à ergots entraxe 35 mm</i>
79	6155041280	1	Wheel guard	<i>Protecteur</i>

Type 27-41 & 42 wheel
Meule type 27-41 & 42

Part no 6159945740
 Issue no 07
 Series no B
 Date 06/2008
 Page 8 / 48

**KL260B6C - KL360B6C - KL265B9
 KL365B9 - KL285B7 - KL377B7**

Optional accessories

Optionales Zubehör

Lisävarusteet

Ekstra tilbehør

Accessoires en option

Accessori in opzione

Tillbehör som tillval

Optionele accessoires

Accesorios opcionales

Acessórios em opção

Tilbehør som ekstratstyr

Προαιρετικά εξαρτήματα

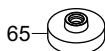
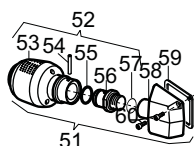

Item Rep	New part no. Réf. standard	Qty Qté	Description	Désignation
51	6153994600	1	Complete silencer kit	Kit silencieux complet
52	399.463	1	Complete silencer	Silencieux complet
53	399.736	1	Silencer	Silencieux
54	637.50	1	Roll pin	Goupille
55	658.164	1	O ring	Joint torique
56	730.172	1	Adapter	Bague de raccordement
57	658.246	1	O ring	Joint torique
58	570.338	1	Collector	Collecteur
59	656.57	1	Gasket	Joint papier
60	616.663	2	Screw	Vis
61	6153992270	1	Complete silencer kit	Kit silencieux complet
62	570.159	1	Complete silencer	Silencieux complet
63	656.57	1	Gasket	Joint papier
64	616.66	1	Screw	Vis
65	6155031460	1	Vibration reducer	Réducteur de vibrations

Ø 230 (9") Sanding with standard abrasive discs / Ponçage avec disque abrasif standard

**KL265B9
 KL365B9
 KL260B6C
 KL360B6C**

Item Rep	New part no. Réf. standard	Qty Qté	Description	Désignation
	6153961340	1	Complete kit	Kit complet
78	6158020100	1	Pin wrench 1-3/8"	Clé à ergots entraxe 35 mm
80	6159901410	1	Soft backing pad	Support souple compl.
81	6158020610	1	Hex. key 5/16"	Clé hex. 8 mm
*	⊙ 6155031070	1	Rear flange	Flasque AR
**	⊙ 608.29	1	Nut	Écrou de blocage

⊙ To order separately / À commander séparément

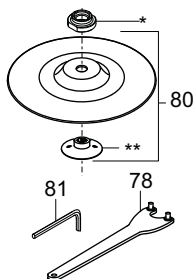

KL260B6C - KL360B6C - KL265B9 KL365B9 - KL285B7 - KL377B7

Part no 6159945740
Issue no 07
Series no B
Date 06/2008
Page 9 / 48

KL260B6C
KL360B6C
KL265B9
KL365B9
KL377B7

Ø 180 (7") Sanding with standard abrasive discs / Ponçage avec disque abrasif standard

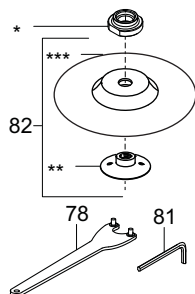

Item	New part no.	Qty	Description	Désignation
Rep	Réf. standard	Qté		
	6153961310	1	Complete kit	Kit complet
78	6158020100	1	Pin wrench 1-3/8"	Clé à ergots entraxe 35 mm
81	6158020610	1	Hex. key 5/16"	Clé hex. de 8 mm
82	6159901330	1	Soft backing pad	Support souple compl.
*	⊙ 6155031070	1	Rear flange	Flasque AR
**	⊙ 608.47	1	Nut	Écrou de blocage
***	⊙ 6159901340	1	Rigid backing	Support rigide

⊙ To order separately / À commander séparément

KL260B6C
KL360B6C
KL.65B9

Ø 150 (6") 5/8"-11f cup brushes / Brossage avec brosse coupe taraudée

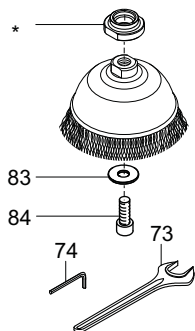

Item	New part no.	Qty	Description	Désignation
Rep	Réf. standard	Qté		
	6153961330	1	Complete kit	Kit complet
73	6158010770	1	Pin wrench 1-3/8"	Clé à ergots entraxe 35 mm
74	6158020560	1	Hex. key 5/16"	Clé hex. de 8 mm
83	6156420700	1	Soft backing pad	Support souple compl.
84	6156160020	1	Rear flange	Flasque AR
*	⊙ 6155031070	1	Nut	Écrou de blocage

⊙ To order separately / À commander séparément

Part no 6159945740
Issue no 07
Series no B
Date 06/2008
Page 10 / 48

**KL260B6C - KL360B6C - KL265B9
KL365B9 - KL285B7 - KL377B7**

EN

INSTRUCTIONS

 This product is designed for removing material using abrasives. No other use permitted. For professional use only. Before servicing the power tool, the supply of compressed air must be disconnected or shut off.

 When disposing of components, lubricants, etc., ensure that the relevant safety procedures are carried out.

 The tool is designed for a working pressure of 6.3 bar (90 psig). The compressed air must be clean. The installation of a filter is recommended. For maximum efficiency and performance, comply with the specification of the air hose (antistatic hose). (Refer to figure no.1 for compressed air connection)

\varnothing mini mm = 15 (5/8")

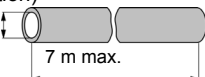

 To obtain maximum efficiency from the pneumatic tool, preserve its features and avoid repeated repairs, a routine inspection and repair programme are recommended at least every 500 hours, the intervals between the various inspections depending on the amount of exertion on the power tool.

 For dust extraction, please contact your local sales.

 Check the free speed of the tool at regular intervals and after each operation or maintenance task. Remove the abrasive to check the speed. The maximum allowed speed shown on the tool must not be exceeded and the vibration level must not be excessive.

 This tool is fitted with blades which can operate without lubricated air. However, a small amount of oil allows the tool to provide full power and lengthens its life. The use of dry air with no trace of oil may reduce the life of blades.

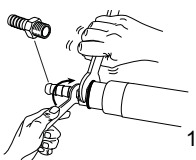

© Copyright 2008, Desoutter St Herblain France
All rights reserved. Any unauthorized use or copying of the contents or part thereof is prohibited. This applies in particular to trademarks, model denominations, part numbers and drawings. Use only authorized parts. Any damage or malfunction caused by the use of unauthorised parts is not covered by Warranty or Product Liability.

Desoutter



EN

**KL260B6C - KL360B6C - KL265B9
KL365B9 - KL285B7 - KL377B7**

Part no 6159945740
Issue no 07
Series no B
Date 06/2008
Page 11 / 48

DISASSEMBLY AND REASSEMBLY INSTRUCTIONS

 Disconnect the machine from the compressed air supply. Remove all accessories.

Before disassembling the machine, decompress the air from the oil tank by loosening and re-tightening the screw (22).

At each disassembly of the governor, clean the spring housing, check the condition of the spring and re-lubricate it carefully.

 The governor has a calibrated spring which can only be replaced by an original spare part.

When re-assembling, always position the cylinder exhaust on the opposite side of the turbine housing.

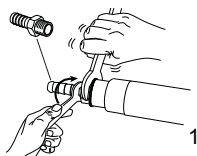



Part no 6159945740
Issue no 07
Series no B
Date 06/2008
Page 12 / 48

**KL260B6C - KL360B6C - KL265B9
KL365B9 - KL285B7 - KL377B7**

FR

INSTRUCTIONS

 Ce produit est conçu pour l'enlèvement de matière au moyen d'abrasifs. Aucune autre utilisation n'est autorisée. Réservé à un usage professionnel. Avant toute intervention sur la machine, débrancher l'outil du réseau d'air comprimé ou couper celui-ci.

 Pour l'élimination des composants, lubrifiants, etc., assurez-vous que les procédures de sécurité sont respectées.

 L'outil est étudié pour une pression d'utilisation de 6,3 bar (90 psig). L'air comprimé doit être propre. L'installation d'un filtre est recommandée. Pour un maximum d'efficacité et de rendement, les caractéristiques du tuyau d'alimentation en air (tuyau anti-statique) devront être respectées. (Raccordement air comprimé voir dessin N°1)

$\varnothing_{\text{mini}} \text{ mm} = 15 (5/8")$

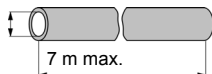

 Pour obtenir un maximum d'efficacité de l'outil pneumatique, conserver ses caractéristiques et éviter des réparations successives, il est recommandé d'établir un programme d'inspection et de réparation de cet outil toutes les 500 heures. La périodicité de ces inspections dépend de la sévérité du travail à effectuer.

 Pour les systèmes d'aspiration de poussières, merci de contacter votre revendeur.

 Contrôler la vitesse à vide de l'outil à intervalles réguliers et après chaque utilisation ou entretien. Retirer l'abrasif pour contrôler la vitesse. La vitesse maximum autorisée marquée sur l'outil ne doit pas être dépassée et le niveau de vibration ne doit pas être excessif.

 Cet outil est équipé de palettes pouvant fonctionner sans air lubrifié. Toutefois une petite quantité d'huile permet à l'outil de fournir toute sa puissance et prolonge sa durée de vie. L'utilisation d'air asséché ne comportant aucune trace d'huile peut réduire la durée de vie des palettes.

© Copyright 2008, Desoutter St Herblain France

Tous droits réservés. Tout usage illicite ou copie totale ou partielle sont interdits. Ceci s'applique plus particulièrement aux marques déposées, dénominations de modèles, numéros de pièces et schémas. Utiliser exclusivement les pièces autorisées. Tout dommage ou mauvais fonctionnement causé par l'utilisation d'une pièce non autorisée ne sera pas couvert par la garantie du produit et le fabricant ne sera pas responsable.

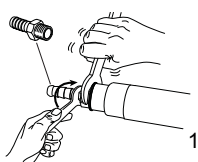

Desoutter



FR

**KL260B6C - KL360B6C - KL265B9
KL365B9 - KL285B7 - KL377B7**

Part no 6159945740
Issue no 07
Series no B
Date 06/2008
Page 13 / 48

INTRUCTIONS DE DEMONTAGE ET DE REMONTAGE

 Débrancher la machine du réseau d'air comprimé. Retirer les accessoires.

Avant de démonter la machine, décompresser l'air du réservoir d'huile en dévissant et revissant la vis (22).

À chaque démontage du régulateur, nettoyer le logement du ressort, vérifier l'état de celui-ci et le regraisser soigneusement.

 Le régulateur possède un ressort taré qui ne peut être remplacé que par une pièce détachée d'origine.

Lors du remontage, placer toujours l'échappement du cylindre à l'opposé de celui du carter turbine.

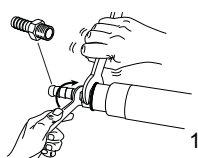



Part no 6159945740
Issue no 07
Series no B
Date 06/2008
Page 14 / 48

**KL260B6C - KL360B6C - KL265B9
KL365B9 - KL285B7 - KL377B7**

ES

INSTRUCCIONES

 Esta herramienta ha sido diseñada para el arranque de material por medio de abrasivos. Cualquier otra utilización no está autorizada. Reservado para un uso profesional. Antes de intervenir por cualquier motivo sobre la máquina, desconecten la herramienta de la red de aire comprimido o cierren la llegada de aire.

 Para la eliminación de los componentes, lubricantes, etc... comprueben que las normas de seguridad han sido respetadas.

 La herramienta ha sido diseñada para una presión de utilización de 6,3 bar (90 psig). El aire comprimido debe estar limpio. Les recomendamos instalen un filtro. Para que la eficacia y el rendimiento sean óptimos, respeten las características de la manguera de alimentación de aire (tubo antiestático). (Conexión aire comprimido véase dibujo N°1)

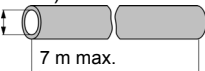
\varnothing mini mm = 15 (5/8") 

 Para conseguir la mayor eficacia por parte de la herramienta neumática, para que conserve sus características y evitar repetidas reparaciones, les recomendamos establezcan un programa de inspección y reparación de dicha herramienta cada 500 horas. La periodicidad de dichas inspecciones depende de lo duro que sea el trabajo que tienen que efectuar.

 Para los sistemas de aspiración de polvos, por favor contacten a su vendedor.

 Controlen la velocidad de la herramienta en vacío cada tanto tiempo y después de haberla utilizado o de cualquier operación de mantenimiento. Para controlar la velocidad retiren el abrasivo. No rebasen la velocidad máxima autorizada que figura en la herramienta. El nivel de ruidos no debe ser excesivo.

 Las aletas de esta herramienta pueden funcionar con aire sin lubricar. A pesar de todo, una pequeña cantidad de aceite le permite a la herramienta dar toda su potencia y alarga su duración de vida. La utilización de aire seco sin nada de aceite puede reducir la duración de vida de las aletas.

© Copyright 2008, Desoutter St Herblain France
Reservados todos los derechos. Está prohibido todo uso indebido o copia de este documento o parte del mismo. Esto se refiere especialmente a marcas comerciales, denominaciones de modelos, números de piezas y dibujos. Utilicen exclusivamente piezas de repuesto autorizadas. Cualquier daño o defecto de funcionamiento causado por el uso de piezas no autorizadas queda excluido de la garantía o responsabilidad del fabricante.

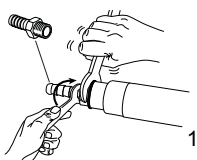

Desoutter



ES

KL260B6C - KL360B6C - KL265B9
KL365B9 - KL285B7 - KL377B7

Part no 6159945740
Issue no 07
Series no B
Date 06/2008
Page 15 / 48

INSTRUCCIONES DE DESMONTAJE Y MONTAJE

 Desconecten la máquina de la red de aire comprimido. Retiren los accesorios.

Antes de desmontar la máquina, descompriman el aire del depósito de aceite aflojando y volviendo a pretar el tornillo (22).

A cada vez que desmonten el regulador, limpien el alojamiento del muelle, comprueben su buen estado y engrásenlo cuidadosamente.

 El regulador posee un muelle tarado que sólo podrá ser sustituido por una pieza de recambio de origen.

Al volver a montar, coloquen siempre el escape del cilindro del lado opuesto al cárter turbina.

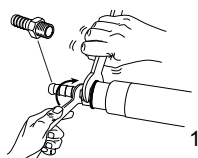



Part no 6159945740
Issue no 07
Series no B
Date 06/2008
Page 16 / 48

**KL260B6C - KL360B6C - KL265B9
KL365B9 - KL285B7 - KL377B7**

DE

HINWEISE

 Dieses Produkt ist ausschließlich zur spanabhebenden Bearbeitung mit Scheifmitteln bestimmt. Andere oder darüber hinausgehende Benutzung gilt als nicht bestimmungsgemäß. Nur für den industriellen Einsatz. Vor Eingriffen an der Maschine das Werkzeug vom Druckluftnetz abtrennen oder die Druckluftzufuhr sperren.

 Zur Entsorgung der Komponenten, Betriebsstoffe, etc. die einschlägigen Vorschriften beachten.

 Das Werkzeug ist für einen Betriebsdruck von 6,3 bar (90 psig) ausgelegt. Die Druckluft muß sauber sein. Es wird empfohlen, einen Filter einzubauen. Um ein Höchstmaß an Produktivität und Betriebszuverlässigkeit zu erzielen, sind die technischen Daten der Druckluftleitung einzuhalten. (Druckluftanschluß siehe Bild 1).

$\varnothing_{\text{mini}} \text{ mm} = 15 (5/8")$

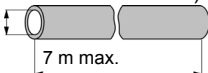

 Um ein Höchstmaß an Leistung des Druckluftwerkzeuges zu erzielen, seine Eigenschaften zu bewahren und wiederholte Reparaturen zu vermeiden, wird alle 500 Betriebsstunden ein Inspektions- und Wartungsprogramm empfohlen, wobei die Häufigkeit der einzelnen Kontrollen von der Schwere der Betriebsbedingungen abhängt.

 Weitere Auskunft zu den Staubabsaugsystemen erteilt Ihnen Ihr Händler.

 Die Leerlaufdrehzahl des Werkzeuges in regelmäßigen Abständen und nach jedem Einsatz überprüfen. Hierfür das Schleifmittel ausbauen. Die am Werkzeug angegebene Höchstdrehzahl darf nicht überschritten werden und der Vibrationspegel darf nicht zu hoch sein.

 Dieses Werkzeug ist mit Lamellen für den Betrieb mit ölfreier Luft ausgerüstet. Mit einer kleinen Menge Öl kann jedoch eine optimale Leistung des Werkzeuges erzielt und seine Standzeit verlängert werden. Der Einsatz völlig ölfreier Luft kann die Lebensdauer der Lamellen verkürzen.

© Copyright 2008, Desoutter St Herblain France
Alle Rechte vorbehalten. Unbefugtes Verwenden oder Kopieren des Inhalts bzw. von Teilen des Inhalts ist verboten. Dies gilt insbesondere für Warenzeichen, Modellbezeichnungen, Teilenummern und Zeichnungen. Nur die zugelassenen Ersatzteile verwenden. Schäden oder Funktionsstörungen, die durch die Verwendung nicht zugelassener Ersatzteile entstehen, sind von der Garantieleistung und der Produkthaftung ausgeschlossen.

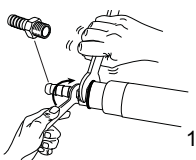

Desoutter



DE

**KL260B6C - KL360B6C - KL265B9
KL365B9 - KL285B7 - KL377B7**

Part no 6159945740
Issue no 07
Series no B
Date 06/2008
Page 17 / 48

AUSBAU UND WIEDEREINBAU

-  Maschine vom Druckluftnetz abtrennen.
Zubehör entfernen.

Vor der Demontage der Maschine durch Lösen und Wiederanziehen der Schraube (22) den Luftdruck im Ölbehälter abbauen.

Bei jedem Reglerausbau die Lagerung der Feder reinigen, die Feder auf einwandfreien Zustand überprüfen und sorgfältig schmieren.

-  Der Regler ist mit einer tarierten Feder ausgerüstet, die nur durch ein Originalteil ersetzt werden darf.

Beim Wiedereinbau den Auspuff des Zylinders stets entgegengesetzt dem Auspuff des Turbinengehäuses einsetzen.

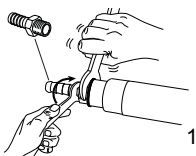



Part no 6159945740
Issue no 07
Series no B
Date 06/2008
Page 18 / 48

**KL260B6C - KL360B6C - KL265B9
KL365B9 - KL285B7 - KL377B7**

IT

ISTRUZIONI

 Questo prodotto è progettato per eliminare materie con l'uso di abrasivi. Non è autorizzato nessun altro uso. Riservato per uso professionale. Prima di qualsiasi intervento sulla macchina, disinserire l'attrezzo dalla rete di aria compressa o spegnerlo.

 Per l'eliminazione degli elementi, lubrificanti, ecc... accertatevi che siano rispettate le procedure di sicurezza.

 L'attrezzo è studiato per una pressione di utilizzazione di 6,3 bar (90 psig). L'aria compressa deve essere pulita. Si raccomanda l'installazione di un filtro. Per un massimo di efficacia e di rendimento, dovranno essere rispettate le caratteristiche del tubo di alimentazione d'aria. (Raccordo aria compressa vedere disegno N°1).

ømini mm = 15 (5/8")

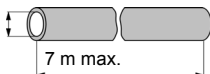

 Per ottenere un massimo di efficacia dell'attrezzo pneumatico, conservare le sue caratteristiche ed evitare riparazioni successive, si raccomanda di stabilire un programma di ispezione e di riparazione di questo attrezzo. La periodicità di queste ispezioni dipende dalla severità del lavoro da effettuare ogni 500 ore.

 Per i sistemi d'aspirazione di polveri, mettetevi in contatto con il vostro rivenditore.

 Controllare la velocità a vuoto della macchina ad intervalli regolari e dopo ogni utilizzazione. Ritirare l'abrasivo per controllare la velocità. La velocità massima autorizzata contrassegnata sulla macchina non deve essere superata.

 Questo attrezzo è dotato di palette che possono funzionare senza aria lubrificata.

Tuttavia una piccola quantità di olio permette all'attrezzo di fornire tutta la sua potenza e

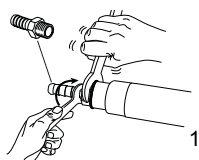

Desoutter



IT

**KL260B6C - KL360B6C - KL265B9
KL365B9 - KL285B7 - KL377B7**

Part no 6159945740
Issue no 07
Series no B
Date 06/2008
Page 19 / 48

ISTRUZIONI PER LO SMONTAGGIO ED IL RIMONTAGGIO

 Scollegare la macchina dalle rete d'aria compressa. Ritirare gli accessori.

Prima di smontare la macchina, decomprimere l'aria del serbatoio dell'olio svitando e avvitando nuovamente la vite (22).

Ad ogni smontaggio del regolatore, pulire l'alloggio della molla, verificarne accuratamente lo stato e ingrassarlo accuratamente..

 Il regolatore possiede una molla tarata che può essere sostituita solo con un pezzo di ricambio originale.

Al momento del rimontaggio, porre sempre lo scappamento del cilindro all'opposito di quello della protezione della turbina.

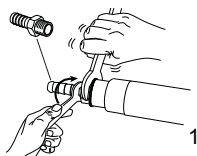



Part no 6159945740
Issue no 07
Series no B
Date 06/2008
Page 20 / 48

**KL260B6C - KL360B6C - KL265B9
KL365B9 - KL285B7 - KL377B7**

PT

INSTRUÇÕES

 Este produto foi concebido para remover matérias por meio de abrasivos. Não é autorizada nenhuma outra utilização. Reservado a uso profissional. Antes de qualquer intervenção na máquina, desligar a ferramenta da rede de ar comprimido ou cortar a alimentação em ar.

 Para a eliminação dos componentes, lubrificantes, etc. certificar-se que os processos de segurança são respeitados.

 A ferramenta foi estudada para uma pressão de utilização de 6,3 bar (90 psig). O ar comprimido deve ser limpo. É aconselhável instalar um filtro. Para eficácia e rendimento máximos, as características do tubo de alimentação em ar (tubo anti-estática) devem ser respeitadas. (Ligação de ar comprimido ver desenho N°1).

ømini mm = 15 (5/8")

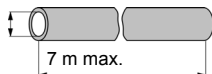

 Para obter o máximo de eficácia da ferramenta pneumática, conservar suas características e evitar as reparações sucessivas, é aconselhável definir um programa de inspeção e de reparação desta ferramenta cada 500 horas. A periodicidade dessas inspeções depende da severidade do trabalho a efetuar.

 Para os sistemas de aspiração de poeiras, queira contatar seu fornecedor.

 Controlar a velocidade em vazio da máquina, a intervalos regulares e depois de cada utilização ou manutenção. Retirar o abrasivo para controlar a velocidade. A velocidade máxima autorizada marcada na máquina não deve ser ultrapassada e o nível de vibração não deve ser excessivo.

 Esta ferramenta está equipada com palhetas que podem funcionar sem ar lubrificado. No

entanto, uma pequena quantidade de óleo permite que a ferramenta forneça toda sua potência e prolonga sua vida útil. A utilização de ar seco não comportando nenhum vestígio de óleo pode reduzir a vida útil das palhetas.

© Copyright 2008, Desoutter St Herblain France

Todos os direitos são reservados. É proibida qualquer utilização ilícita ou cópia total ou parcial. Isto aplica-se particularmente a marcas registradas, denominações de modelos, número de peças e desenhos. Utilizar apenas peças autorizadas. Qualquer dano ou funcionamento defeituoso provocado pela utilização de peças não autorizadas não será coberto pela garantia do produto e o fabricante não será responsável.

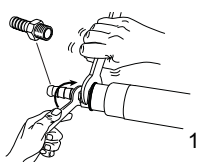

Desoutter



PT

**KL260B6C - KL360B6C - KL265B9
KL365B9 - KL285B7 - KL377B7**

Part no 6159945740
Issue no 07
Series no B
Date 06/2008
Page 21 / 48

INSTRUÇÕES DE DESMONTAGEM E DE MONTAGEM

 Desligar a máquina da rede de ar comprimido. Retirar os acessórios.

Antes de desmontar a máquina, descomprimir o ar do reservatório de óleo desapertando e apertando o parafuso (22).

Em cada desmontagem do regulador, limpar o alojamento da mola, verificar o estado e lubrificar cuidadosamente a mola.

 O regulador possui uma mola calibrada que só pode ser substituída por uma peça sobressalente de origem.

Ao montar, colocar sempre o escape do cilindro no lado oposto ao cárter turbina.

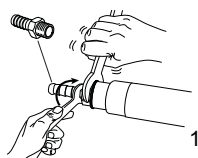



Part no 6159945740
Issue no 07
Series no B
Date 06/2008
Page 22 / 48

**KL260B6C - KL360B6C - KL265B9
KL365B9 - KL285B7 - KL377B7**

FI

KÄYTTÖHJEET

 Tämä tuote on tarkoitettu materiaalin poistoon hiomalla. Muunlainen käyttö on kielletty. Tarkoitettu ammattikäyttöön. Katkaise paineilman otto ennen koneen huoltamista.

 Komponenttien, jäteöljyjen jne. hävittämisessä on noudatettava turvallisuusmääräysten mukaista käytäntöä.

 Työkalu on suunniteltu käytettäväksi 6,3 bar (90 psig) paineella. Paineilman on oltava puhdasta. Suodattimen asennus on suositeltavaa. Maksimitehon ja -suorituksen aikaansaamiseksi ilmaletkua (antistaattinen letku) koskevia suosituksia on noudatettava. (Paineilman liitos, katso kuva nro 1).

ømini mm = 15 (5/8")

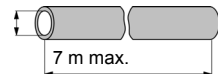

 Paineilmatyökalun maksimitehon saavuttamiseksi, teho-ominaisuuksien säilyttämiseksi sekä turhien korjausten välttämiseksi työkalulle on suositeltavaa tehdä rutiinitarkastus- ja laatia korjausohjelma 500 käyttötunnin välein. Tarkastustiheys riippuu työn vaikeusasteesta.

 Pölynimujärjestelmien suhteen, ota yhteys jälleenmyyjään.

 Tarkista koneen tyhjäkäyntinopeus säännöllisin väliajoin ja joka käyttökerran ja huollon jälkeen. Poista työväline tai varuste nopeuden tarkistamiseksi. Älä ylitä koneen sallittua maksiminopeutta. Tärinävoimakkuuden ei tulisi olla kohtuuton.

 Tämä työkalu on varustettu toimivaksi ilman öljyittyä paineilmaa. Pieni määrä öljyä kuitenkin lisääi laitteen tehoa ja käyttöikää. Paineilman käyttö ilman öljyä saattaa pienentää lapojen elinikää.

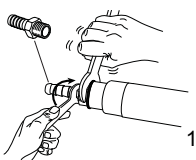

© Copyright 2008, Desoutter St Herblain France
Kaikki oikeudet pidätetään. Sisällön tai sen osien luvaton käyttö tai kopiointi on kielletty. Tämä koskee erityisesti tavaramerkkejä, mallimerkintöjä, osanumeroita ja piirustuksia. Käytä ainoastaan alkuperäisiä osia. Takuu tai tuotevastuu ei kata muiden kuin alkuperäisten osien käytöstä aiheutunutta vahinkoa tai vikaa.

Desoutter



	<p>KL260B6C - KL360B6C - KL265B9 KL365B9 - KL285B7 - KL377B7</p>	<p>Part no 6159945740 Issue no 07 Series no B Date 06/2008 Page 23 / 48</p>
--	---	---

PURKU- JA KOKOONPANO-OHJEET

 Irroita paineilmaliitin koneesta. Poista tarvikkeet.

Ennen laitteen purkamista, poista paineilma öljysäiliöstä ruuvia (22) auki- ja kiinniruuvaamalla. Tarkista, puhdista ja rasvaa huolellisesti jousitiila jokaisen säätimen purkaukerran yhteydessä.

 Säätimessä on painolla varustettu jousi joka voidaan korvata ainoastaan alkuperäisvaraosalla.

Kokoonpanon aikana, sijoita sylinterin äänenvaimentaja turpiinikotelon äänenvaimentajaa vastapäätä.

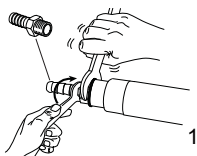



Part no 6159945740
Issue no 07
Series no B
Date 06/2008
Page 24 / 48

**KL260B6C - KL360B6C - KL265B9
KL365B9 - KL285B7 - KL377B7**

SV

INSTRUKTIONER

 Denna produkt har konstruerats för borttagning av material med hjälp av slipmedel. Ingen annan användning är tillåten. Reserverad för en professionell användning. Före varje ingrepp på maskinen, koppla bort verktyget från tryckluftsnätet eller stäng av detta.

 För omhändertagandet av komponenter, smörjmedel, etc... se till att säkerhetsprocedurerna tillämpas.

 Verktyget är konstruerat för ett driftryck på 6,3 bar (90 psig). Tryckluften skall vara ren. Installation av ett filter rekommenderas. För maximal effektivitet och verkningsgrad bör föreskrivna egenskaper hos luftmatarslangen innehållas. (Anslutning av tryckluft, se figur nr 1)

ømini mm = 15 (5/8")

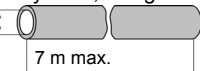

 För att uppnå maximal effektivitet hos tryckluftswerktyget, för att upprätthålla dess egenskaper och undvika löpande reparationer, bör ett översyns- och reparationsprogram upprättas för detta verktyg som skall genomföras minst var 500 : e timme. Intervallen mellan dessa översyner beror på hur hårda arbetsförhållandena för verktyget är.

 För dammsugningssystemen, kontakta er återförsäljare.

 Kontrollera verktygets varvtal utan last i regelbundna intervall och efter varje användning. Ta ur slipmedlet för att kontrollera varvtalet. Det maximalt tillåtna varvtalet märkt på verktyget får inte överskridas.

 Detta verktyg är utrustat med skovlar som kan arbeta utan smord luft. En liten oljemängd innebär dock att verktyget kan avge maximal effekt och får maximal livslängd. Användning av torr luft utan någon oljetillsats kan

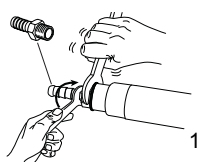

Desoutter



sänka skovlarnas livslängd.

© Copyright 2008, Desoutter St Herblain France

Alla rättigheter förbehållna. All icke-auktoriserad användning eller kopiering av innehållet eller del därav är förbjuden. Detta gäller speciellt för varumärken, modellbeteckningar, komponentnummer och ritningar. Använd endast originaldelar. Skador eller funktionsstörningar, som vållas av att andra delar används omfattas inte av garantin eller produktansvaret.

	<p>KL260B6C - KL360B6C - KL265B9 KL365B9 - KL285B7 - KL377B7</p>	<p>Part no 6159945740 Issue no 07 Series no B Date 06/2008 Page 25 / 48</p>
--	---	---

ANVISNINGAR FÖR DEMONTERING OCH ÅTERMONTERING

 Koppla bort maskinen från tryckluftsnätet.
Dra ur tillbehören.

Innan maskinen demonteras, släpp ut luften ur oljebehållaren genom att skruva ur och i skruven (22).

Vid varje återmontering av regulatorn, rengör fjäderns säte, kontrollera fjäderns skick och smörj den omsorgsfullt.

 Regulatorn har en tarerad fjäder som endast kan bytas mot en originalreservdel.

Placera vid återmonteringen alltid cylinderns utblåsning på motsatt sida mot turbinkåpens.

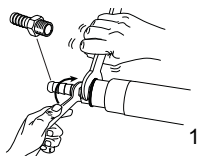



Part no 6159945740
Issue no 07
Series no B
Date 06/2008
Page 26 / 48

**KL260B6C - KL360B6C - KL265B9
KL365B9 - KL285B7 - KL377B7**

NO

INSTRUKSJONER

 Dette produktet har som funksjon å fjerne materiale ved hjelp av et slipemiddel. Maskinen må ikke brukes til noen annen funksjon. Forbeholdt profesjonell bruk. Før enhver reparasjon på maskinen, kople redskapet fra trykkluftnettet, eller skru av trykkluften.

 For eliminering av komponenter, smøremidler, osv., skal man påse at alle sikkerhetsforskrifter blir overholdt.

 Verktøyet er beregnet på å fungere med trykk på 6,3 bar (90 psig). Trykkluften skal være ren. Det anbefales å installere et filter. For å oppnå maksimal effektivitet og ytelse, skal man overholde spesifikasjonene som gjelder for lufttilførselen (antistatisk luftslange). (Tilkopling av trykkluft, se tegning nr. 1)

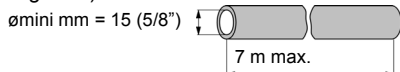

 For at det pneumatiske redskapet skal fungere så effektivt som mulig, bør du ta godt vare på delene og unngå gjentatte reparasjoner. Det anbefales å sette opp et program for vedlikehold og reparasjon av dette redskapet ca. for hver 500 brukstimer. Intervallene for vedlikehold er avhengige av bruksforholdene.

 For støvsugingsystemer, vennligst kontakt din forhandler.

 Maskinens tomgangshastighet skal kontrolleres regelmessig og etter hver gang maskinen har vært i bruk eller har vært vedlikeholdt. Fjern slipemiddelet for å kontrollere hastigheten. Den maksimalt godkjente hastigheten som står oppført på maskinen skal ikke overskrides, og vibrasjonsnivået må ikke være for høyt.

 Dette verktøyet er utstyrt med vinger som kan fungere uten smurt luft. Men en liten mengde

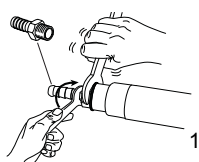

Desoutter



smøremiddel vil øke apparatets effekt og forlengde dets levetid. Dersom du bruker helt tørr luft uten olje, kan dette føre til at vingene vil få forkortet levetid.

© Copyright 2008, Desoutter St Herblain France

Alle rettigheter forbeholdes. All ikke-autorisert anvendelse eller kopiering av innhold eller deler av dette, er forbudt. Dette gjelder spesielt varemerker, modellbetegnelser, delenummer og tegninger. Bruk kun originaldeler. Skader eller funksjonsforstyrrelser som følge av at uoriginale deler er blitt brukt, omfattes ikke av garantien eller fabrikantens produktansvar.

NO

**KL260B6C - KL360B6C - KL265B9
KL365B9 - KL285B7 - KL377B7**

Part no 6159945740
Issue no 07
Series no B
Date 06/2008
Page 27 / 48

INSTRUKSJONER FOR DEMONTERING OG TILBAKEMONTERING

 Kople maskinen fra trykkluftsystemet. Fjern alt tilbehør.

Før du demonterer maskinen, slipp luften ut av oljetanken ved å løsne på og stramme skruen (22). Hver gang du foretar demontering av regulatoren, skal du foreta nøye rengjøring av rommet rundt fjæren. Sjekk at fjæren er i forsvarlig stand, og smør den nøye.

 Regulatoren er utstyrt med en tarert fjær som kun kan skiftes ut med en original reservedel.

Ved tilbakemontering skal utstrømningsåpningen på sylindren plasseres på motsatt side av turbinhuset.

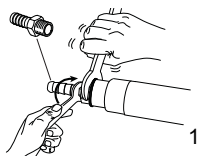



Part no 6159945740
Issue no 07
Series no B
Date 06/2008
Page 28 / 48

**KL260B6C - KL360B6C - KL265B9
KL365B9 - KL285B7 - KL377B7**

DA

VEJLEDNING

 Dette produkt er beregnet til at fjerne materialer ved hjælp af slibemidler. Al anden brug er forbudt. Forbeholdt professionel brug. Før nogen form for indgreb på maskinen skal værktøjet frakobles trykluftkredsløbet, eller dette skal afbrydes.

 Ved bortskaffelse af komponenter, smøremidler, osv. skal man sikre sig, at sikkerhedsreglerne er overholdt.

 Værktøjet er designet til et arbejdsstryk på 6,3 bar (90 psig). Tryklufften skal være ren. Det tilrådes at installere et filter. For maksimal effektivitet og ydelse skal tryklufftslangens specifikationer overholdes. (Tryklufftilslutning, se tegning Nr. 1)

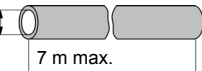
ømini mm = 15 (5/8") 

 For at opnå maksimal effektivitet af trykluffværktøjet, bevare dets specifikationer og undgå efterfølgende reparationer, tilrådes det at oprette et eftersyns- og reparationsprogram for dette værktøj mindst hver 500 timer. Hyppigheden af disse eftersyn afhænger af, hvor hårdt arbejde, der skal udføres.

 Hvad angår støvsugningssystemer, kontakt venligst forhandleren.

 Kontroller værktøjets hastighed ubelastet med jævne mellemrum og hver gang, det har været brugt. Fjern slibemidlet for at kontrollere hastigheden. Den maksimalt tilladte hastighed, der står på værktøjet, må ikke overskrides, og vibrationsudsendelsen må ikke være overdreven.

 Dette værktøj er udstyret med vinger, der kan fungere uden smurt luft. Imidlertid giver en lille mængde olie værktøjet mulighed for at levere maksimal effekt og forlænger dets levetid. Brugen af udtørret luft uden spor af olie kan

reducere vingernes levetid.

© Copyright 2008, Desoutter St Herblain France
Alle rettigheder forbeholdes. Indholdet eller dele deraf må ikke anvendes eller kopieres uden tilladelse. Dette gælder i særdeleshed varemærker, modelbetegnelser, delnumre og tegnninger. Brug kun originale dele. Beskadigelse eller svigt som følge af brug af uoriginale dele er ikke dækket af garantien eller produktansvaret.

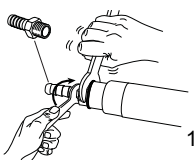

Desoutter



DA**KL260B6C - KL360B6C - KL265B9
KL365B9 - KL285B7 - KL377B7**Part no 6159945740
Issue no 07
Series no B
Date 06/2008
Page 29 / 48**AFMONTERINGS- OG GENMONTERINGSVEJLEDNING**

-  Frakobl maskinen fra trykluftkredsløbet.
Fjern tilbehør.

Inden maskinen afmonteres skal trykket i oliebeholderen formindskes ved at skrue skruen (22) af og på.

Hver gang regulatoren afmonteres, skal fjederhuset rengøres, fjederens tilstand kontrolleres og fjederen fedtes omhyggeligt.

-  Regulatoren er forsynet med en indstillet fjeder, som kun kan udskiftes med en original reservedel.

Ved genmontering placeres cylinderens aftræk altid modsat turbinehusets aftræk.

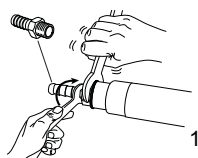



Part no 6159945740
Issue no 07
Series no B
Date 06/2008
Page 30 / 48

**KL260B6C - KL360B6C - KL265B9
KL365B9 - KL285B7 - KL377B7**

NL

INSTRUCTIES

 Dit product is bestemd voor het verwijderen van stoffen met behulp van schuurmiddelen. Geen enkele andere toepassing is toegelaten. Uitsluitend bestemd voor professioneel gebruik. Voor elke nakijkbeurt of reparatie van de machine altijd eerst het gereedschap loskoppelen van het persluchtnetwerk of deze afsluiten.

 Voor verwijdering van onderdelen, smeeroilie, enz. allereerst zekerstellen dat de veiligheidsvoorschriften gevolgd zijn.

 Het gereedschap is geschikt voor een gebruiksdruk van 6,3 bar (90 psig). De perslucht moet schoon zijn. De installatie van een filter is aanbevolen. Voor een maximale doeltreffendheid en rendement moeten de eigenschappen van de slang voor luchttoevoer (antistatische slang) in acht genomen worden (Aansluiting perslucht zie afb. nr.1).

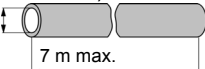
$\varnothing_{\text{mini}} \text{ mm} = 15 \text{ (5/8")}$ 

 Om een maximale doeltreffendheid van het pneumatische gereedschap te bereiken, diens eigenschappen in stand te houden en herhaalde reparaties te voorkomen wordt aanbevolen een inspectie- en reparatieprogramma tot stand te brengen voor dit gereedschap, en wel om de 500 uur. Het tijdschema van deze inspecties is afhankelijk van de ernstigheid van het uit te voeren werk.

 Voor de stofafzuigingssystemen wordt u verzocht contact op te nemen met uw handelaar.

 De onbelaste snelheid van het gereedschap regelmatig en elke keer na gebruik controleren. Voor het controleren van de snelheid eerst de slijpmiddelen verwijderen. De op het gereedschap aangegeven maximaal toegelaten

snelheid mag niet overschreden worden en het vibratieniveau moet niet overdreven hoog zijn.



Dit gereedschap is uitgerust met schoepen, die zonder vette lucht kunnen functioneren.

Een kleine hoeveelheid olie stelt het gereedschap echter wel in staat zijn totaal vermogen te leveren en verlengt zijn levensduur. Het gebruik van gedroogde lucht zonder de geringste spoor van olie kan de levensduur van de schoepen verminderen.

© **Copyright 2008, Desoutter St Herblain France**

Alle rechten voorbehouden. Het zonder toestemming gebruiken of kopiëren van de inhoud of delen daarvan is verboden. Dit is in het bijzonder van toepassing op gedeponeerde handelsmerken, modelaanduidingen, onderdeelnummers en tekeningen. Gebruik alleen goedgekeurde onderdelen. Schade of defecten die veroorzaakt zijn door het gebruik van niet-goedgekeurde onderdelen vallen niet onder de garantiebepalingen van het product en de fabrikant kan niet verantwoordelijk worden gesteld.

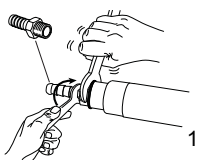

Desoutter



NL

**KL260B6C - KL360B6C - KL265B9
KL365B9 - KL285B7 - KL377B7**

Part no 6159945740
Issue no 07
Series no B
Date 06/2008
Page 31 / 48

INSTRUCTIES VOOR DEMONTEREN EN MONTEREN

 De machine ontkoppelen van het perslucht netwerk. De accessoires verwijderen.

Voor het demonteren van de machine eerst de luchtdruk in het oliereservoir verminderen door de schroef (15) los en vast te schroeven.

Elke keer dat de regelaar gedemonteerd wordt de veerruimte reinigen, de staat van de veer controleren en hem zorgvuldig smeren.

 De regelaar bevat een geijkte veer, die slechts door een origineel reservedeel kan worden vervangen.

Bij het opnieuw monteren de afvoer van de cilinder altijd aan de tegenovergestelde zijde van die van het motorcarter plaatsen.

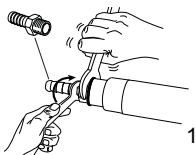



Part no 6159945740
Issue no 07
Series no B
Date 06/2008
Page 32 / 48

**KL260B6C - KL360B6C - KL265B9
KL365B9 - KL285B7 - KL377B7**

EL

ΟΔΗΓΙΕΣ

 Το προϊόν αυτό σχεδιάστηκε για την αφαίρεση υλικών με τη χρήση λειαντικών μέσων. Απαγορεύεται οποιαδήποτε άλλη χρήση. Αποκλειστικά για επαγγελματική χρήση. Πριν από οποιαδήποτε επέμβαση στο μηχανήμα, αποσυνδέστε το από το δίκτυο παροχής πεπιεσμένου αέρα ή διακόψτε την παροχή αέρα.

 Κατά την απόσυρση εξαρτημάτων, την απόρριψη λιπαντικών κλπ, βεβαιωθείτε ότι ακολουθούνται οι σχετικές διαδικασίες ασφαλείας.

 Το εργαλείο έχει σχεδιαστεί για πίεση λειτουργίας 6,3 bar (90 psig). Ο πεπιεσμένος αέρας πρέπει να είναι καθαρός. Συνιστάται η τοποθέτηση φίλτρου. Για μέγιστη απόδοση και αποτελεσματικότητα, πρέπει να πληρούνται τα τεχνικά χαρακτηριστικά του σωλήνα αέρα (αντιστατικός σωλήνας). (Για τη σύνδεση του σωλήνα πεπιεσμένου αέρα βλέπε σχέδιο 1).

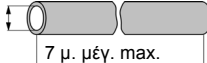
$\varnothing_{\text{mini mm}} = 15 (5/8")$ 
7 μ. μέγ. max.

 Για τη μέγιστη απόδοση του πνευματικού εργαλείου, τη διατήρηση των τεχνικών χαρακτηριστικών και για την αποφυγή διαδοχικών επισκευών, συνιστάται η καθιέρωση προγράμματος ελέγχου και επισκευής του εργαλείου αυτού κάθε 500 ώρες. Τα χρονικά διαστήματα των ελέγχων αυτών εξαρτώνται από το βαθμό καταπόνησης που συνεπάγεται η προς εκτέλεση εργασία.

 Για τα συστήματα αναρρόφησης σκόνης, παρακαλούμε επικοινωνήστε με τον αντιπρόσωπό σας.

 Ελέγχετε την ταχύτητα του εργαλείου χωρίς φορτίο σε τακτά χρονικά διαστήματα καθώς και μετά από κάθε χρήση ή συντήρηση. Για να ελέγξετε την ταχύτητα αφαιρέστε το λειαντικό. Δεν πρέπει να υπερβαίνετε τη μέγιστη επιτρεπτή

ταχύτητα που αναγράφεται στο εργαλείο και το μέγεθος των κραδασμών δεν πρέπει να είναι υπερβολικό.

 Το εργαλείο αυτό διαθέτει πτερύγια, τα οποία μπορούν να λειτουργήσουν με αέρα χωρίς λιπαντικό. Ωστόσο μια μικρή ποσότητα λιπαντικού είναι απαραίτητη για τη βέλτιστη λειτουργία του εργαλείου και την παράταση της διάρκειας ζωής του. Η χρήση ξηρού αέρα, που δεν περιέχει λιπαντικό ενδέχεται να μειώσει τη διάρκεια ζωής των πτερυγίων.

© Copyright 2008, Desoutter St Herblain France

Με την επιφύλαξη όλων των δικαιωμάτων. Απαγορεύεται η χωρίς άδεια χρήση ή η αναπαραγωγή ολόκληρου ή τμήματος του παρόντος. Αυτό ισχύει ειδικότερα για τα κατατεθέντα σήματα, τις ονομασίες των μοντέλων, τον αριθμό εξαρτημάτων και τα σχήματα. Χρησιμοποιείτε αποκλειστικά και μόνο τα εξαρτήματα που επιτρέπονται. Οποιαδήποτε βλάβη ή δυσλειτουργία του μηχανήματος που οφείλεται στη χρήση εξαρτημάτων που δεν επιτρέπονται δεν καλύπτεται από την εγγύηση και ο κατασκευαστής δεν φέρει ουδεμία ευθύνη.

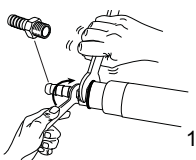

Desoutter





**KL260B6C - KL360B6C - KL265B9
KL365B9 - KL285B7 - KL377B7**

Part no 6159945740
Issue no 07
Series no B
Date 06/2008
Page 33 / 48

ΟΔΗΓΙΕΣ ΑΠΟΣΥΝΑΡΜΟΛΟΓΗΣΗΣ ΚΑΙ ΣΥΝΑΡΜΟΛΟΓΗΣΗΣ

 Αποσυνδέστε το μηχάνημα από το κύκλωμα πεπιεσμένου αέρα. Αφαιρέστε τα εξαρτήματα.

Πριν αποσυναρμολογήσετε ξανά το μηχάνημα, αποσυμπιέστε τον αέρα στο δοχείο λαδιού χαλαρώνοντας και βιδώνοντας ξανά τη βίδα (22).

Κάθε φορά που αποσυναρμολογείτε τον ρυθμιστή, πρέπει να καθαρίζετε την υποδοχή του ελατηρίου, να ελέγχετε την κατάσταση του και να το λιπαίνετε ξανά με προσοχή.

 Ο ρυθμιστής φέρει ένα βαθμονομημένο ελατήριο που μπορεί να αντικατασταθεί μόνο με γνήσιο ανταλλακτικό.

Κατά τη συναρμολόγηση, τοποθετείτε πάντα την εξαγωγή του κυλίνδρου αντίθετα από την εξαγωγή του κελύφους της φτερωτής.

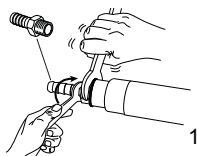

Part no	6159945740
Issue no	07
Series no	B
Date	06/2008
Page	34 / 48

**KL260B6C - KL360B6C - KL265B9
KL365B9 - KL285B7 - KL377B7**

(EN) LIMITS OF GUARANTEE

- 1 This Desoutter product is guaranteed against defective workmanship or materials, for a maximum period of 12 months following the date of purchase from Desoutter or its agents, provided that its usage is limited to single shift operation throughout that period. If the usage rate exceeds that of single shift operation, the guarantee period shall be reduced on a prorata basis.
- 2 If, during the guarantee period, the product appears to be defective in workmanship or materials, it should be returned to Desoutter or its agents, together with a short description of the alleged defect. Desoutter shall, at its sole discretion, arrange to repair or replace free of charge such items as are deemed faulty by reason of defective workmanship or materials.
- 3 This guarantee ceases to apply to products which have been abused, misused or modified, or which have been repaired using other than genuine Desoutter spare parts or by someone other than Desoutter or its authorized service agents.
- 4 Should Desoutter incur any expense correcting a defect resulting from abuse, misuse, accidental damage or unauthorized modification, they will require that such expense shall be defrayed in full.
- 5 Desoutter accepts no claim for labour or other expenditure made upon defective products.
- 6 Any direct, incidental or consequential damages whatsoever arising from any defect are expressly excluded.
- 7 This guarantee is given in lieu of all other guarantees, or conditions, expressed or implied, as to the quality, merchantability or fitness for any particular purpose.
- 8 No one, whether an agent, servant or employee of Desoutter, is authorized to add to or modify the terms of this limited guarantee in any way.

(FR) LIMITES DE LA GARANTIE

- 1 Ce produit Desoutter est garanti contre les vices de main d'œuvre ou de fabrication, pendant une période maximum de 12 mois à compter de la date d'achat auprès de Desoutter ou de ses agents, dans la mesure où son usage est limité à une seule équipe de travail pendant cette période. Si le taux d'utilisation excède celui d'une seule équipe de travail, la période de garantie sera réduite proportionnellement.
- 2 Si, pendant la période de garantie, le produit semble présenter des vices de main d'œuvre ou de fabrication, il doit être renvoyé à Desoutter ou à ses agents avec une description courte du défaut constaté. Desoutter, à sa seule discrétion, organisera la réparation ou le remplacement gratuit des articles jugés défectueux pour cause de vice de main d'œuvre ou de fabrication.
- 3 Cette garantie sera annulée s'il y a eu abus, mauvaise utilisation ou modification des produits, ou s'ils ont été réparés en utilisant des pièces de rechange autres que celles prescrites par Desoutter ou par une personne autre que Desoutter ou l'un de ses agents agréés.
- 4 Au cas où Desoutter encourrait des dépenses pour rectifier un défaut résultant d'abus, de mauvaise utilisation, de détérioration accidentelle ou de modification non autorisée, ces dépenses seront à la charge totale du client.
- 5 Desoutter n'accepte aucune réclamation en termes de main d'œuvre ou d'autres dépenses effectuées sur les produits défectueux.
- 6 Toutes les détériorations directes, accidentelles ou indirectes, quelles qu'elles soient, provenant d'un défaut quelconque, sont expressément exclues.
- 7 Cette garantie remplace toutes les autres garanties ou conditions, expresses ou implicites, quant à la qualité, la commercialisation ou l'adéquation du produit pour un objectif particulier.
- 8 Personne, que ce soit un agent, un serviteur ou un employé de Desoutter, n'est autorisé à ajouter ou modifier d'une façon quelconque les termes de cette garantie limitée.

Desoutter



**KL260B6C - KL360B6C - KL265B9
KL365B9 - KL285B7 - KL377B7**

Part no 6159945740
Issue no 07
Series no B
Date 06/2008
Page 35 / 48

(ES) LÍMITES DE LA GARANTÍA

- 1 Este producto Desoutter se garantiza contra materiales o mano de obra defectuosos, durante un período máximo de 12 meses a partir de la fecha de compra ya sea a Desoutter o a cualquiera de sus agentes, siempre que se limite su uso a un solo turno de trabajo durante dicho período. Si el promedio de uso excede el de un turno de trabajo normal, se reducirá proporcionalmente el período de la garantía.
- 2 Si durante el período de garantía, el producto presenta algún defecto en cuanto a materiales o mano de obra, deberá ser devuelto a Desoutter o a cualquiera de sus agentes, junto con una breve descripción del defecto. A su sola discreción, Desoutter podrá decidir reparar o sustituir gratuitamente aquellos elementos para los que considere que hay un vicio de material o mano de obra.
- 3 La presente garantía no se aplica en caso de abuso, mal uso, modificación, o reparación con repuestos que no sean piezas auténticas Desoutter, o si han sido reoperados por personal ajeno a Desoutter o cualquiera de sus agentes autorizados.
- 4 Aquellos gastos a los que Desoutter tuviese que hacer frente para corregir un defecto debido al abuso, mal uso o modificación no autorizada, correrán íntegramente por cuenta del cliente.
- 5 Desoutter no acepta reclamación alguna en concepto de mano de obra u otros gastos efectuados en productos defectuosos.
- 6 Todos aquellos daños directos, accidentales o indirectos, sea cual sea su naturaleza, que resultasen de cualquier defecto serán expresamente excluidos.
- 7 Esta garantía sustituye a cualquier otra garantía, o condiciones, expresas o implícitas, referente a calidad, comercialización o adecuación del producto para un determinado objetivo.
- 8 Nadie, ya sea un agente, prestatarario o empleado de Desoutter, está autorizado a añadir o modificar los términos de la presente garantía limitada.

(DE) BEFRISTETE GARANTIE

- 1 Für dieses Desoutter-Produkt leisten wir auf Material- und Fertigungsfehler eine Gewährleistung von maximal 12 Monaten ab dem Datum des Kaufs bei der Firma Desoutter oder ihren Händlern, vorausgesetzt das Produkt wird während dieses Zeitraums ausschließlich im 1-Schicht-Betrieb eingesetzt. Wird das Produkt über den 1-Schicht-Betrieb hinaus eingesetzt, verkürzt sich die Garantiezeit entsprechend.
- 2 Treten während der Garantiezeit Mängel auf, die durch Material- oder Herstellungsfehler entstanden sein könnten, ist das Produkt mit einer kurzen Beschreibung des festgestellten Mangels an die Firma Desoutter oder ihren Händler zurückzuschicken. Die Firma Desoutter wird die fehlerhaften Teile bei Vorliegen eines Material- oder Herstellungsfehlers nach eigenem Ermessen entweder kostenlos reparieren oder ersetzen.
- 3 Die Garantie gilt nicht bei Missbrauch, unsachgemäßer Behandlung oder Veränderungen des Produktes. Weiterhin sind von der Garantie ausgeschlossen Schäden, die auf den Einsatz von anderen als Desoutter-Originalersatzteilen oder die Reparatur durch nicht Desoutter autorisierte Händler zurückzuführen sind.
- 4 Sollten Desoutter durch die Behebung eines Mangels, der durch Missbrauch, unsachgemäße Behandlung, zufällige Schäden oder willkürliche Veränderungen entstanden ist, Kosten entstehen, werden diese Kosten von Desoutter in voller Höhe in Rechnung gestellt.
- 5 Auf Erstattung durch Desoutter von Arbeitskosten und Aufwand im Zusammenhang mit fehlerhaften Produkten besteht kein Anspruch.
- 6 Eine Haftung für direkte, indirekte oder zufällige Folgeschäden ist ausdrücklich ausgeschlossen.
- 7 Die vorliegende Garantie ersetzt alle anderen expliziten oder impliziten Garantien bzw. Bedingungen hinsichtlich Qualität, Handelsfähigkeit oder Eignung des Produktes für einen bestimmten Zweck.
- 8 Niemand, weder Händler noch Gehilfe oder Mitarbeiter von Desoutter, ist berechtigt, die Bedingungen dieser beschränkten Garantie zu erweitern oder zu verändern.

Part no 6159945740
Issue no 07
Series no B
Date 06/2008
Page 36 / 48

**KL260B6C - KL360B6C - KL265B9
KL365B9 - KL285B7 - KL377B7**

IT LIMITI DI GARANZIA

- 1 Questo prodotto Desoutter è garantito da difetti di lavorazione o dei materiali per un periodo massimo di 12 mesi a partire dalla data di acquisto presso Desoutter o i suoi rappresentanti, sempre che il suo impiego sia stato limitato ad un unico turno per tutto quel periodo; se il ritmo d'impiego supera il funzionamento di un unico turno, la durata della garanzia sarà ridotta in modo proporzionale.
- 2 Se il prodotto presenta difetti di fabbricazione o di materiali, durante il periodo della garanzia, deve essere restituito alla Desoutter o ai suoi rappresentanti, unitamente ad una breve descrizione del presunto difetto. La Desoutter deciderà, a sua discrezione, se dar disposizioni per la riparazione o la sostituzione gratuita dei componenti che ritiene essere difettosi, a causa della fabbricazione o dei materiali.
- 3 Questa garanzia non è valida per quei prodotti che sono stati usati in modo non-conforme, o modificati, o che non sono stati riparati dalla Desoutter, o perché sono stati utilizzati ricambi non preconizzati dalla Desoutter, o perché riparati da persone diverse non autorizzate dalla Desoutter.
- 4 Se la Desoutter dovesse andare incontro a spese per riparare un guasto causato da abuso, cattivo uso, danni accidentali o modifica non autorizzata, Desoutter richiederà il rimborso totale di tale spesa.
- 5 Desoutter non accetta nessuna richiesta di risarcimento per spese di manodopera o di altro tipo causate da prodotti difettosi.
- 6 Si escludono espressamente danni diretti, incidentali o indiretti di qualsiasi tipo, dovuti a qualsiasi difetto.
- 7 Questa garanzia sostituisce ogni altra garanzia o condizione, espressa o implicita, riguardante la qualità, la commerciabilità o l'idoneità a qualsiasi scopo particolare.
- 8 Nessuno, neppure i rappresentanti, dipendenti o impiegati della Desoutter, è autorizzato ad ampliare o modificare, in qualsiasi modo, i termini di questa garanzia limitata.

PT LIMITES DA GARANTIA

- 1 Este produto Desoutter está garantido contra defeito de fabrico ou de material, pelo prazo máximo de 12 meses a contar da data da compra feita a Desoutter ou aos seus agentes, com a condição de que a utilização do produto se tenha limitado ao funcionamento em turno único durante o referido período. Caso a utilização tenha ultrapassado os limites do funcionamento em turno único, o prazo de garantia será reduzido proporcionalmente.
- 2 Caso o produto apresente sinais de defeito de fabrico ou de material durante o período de garantia, deverá ser devolvido à Desoutter ou aos seus agentes, juntamente com uma breve descrição da suposta falha. Ficará a critério exclusivo de Desoutter a decisão de providenciar ou substituir gratuitamente os artigos considerados imperfeitos devido a defeito de fabrico ou de material.
- 3 A presente garantia não se aplicará a produtos que tenham sido submetidos a abuso, utilização incorreta ou modificações, ou a reparações com outras peças que não as genuínas peças sobressalentes Desoutter, por outro agente que não o próprio fabricante Desoutter ou um técnico de reparações autorizado pelo mesmo.
- 4 Caso a Desoutter incorra alguma despesa na reparação de uma falha resultante de abuso, utilização incorreta, dano accidental ou modificação não autorizada, tal despesa deverá ser integralmente satisfeita.
- 5 A Desoutter não aceita qualquer reivindicação pertinente a mão-de-obra ou despesa de outra natureza, respeitante a produtos defeituosos.
- 6 Quaisquer danos diretos, accidentais ou resultantes do ato, que decorram de qualquer falha, estão expressamente excluídos.
- 7 A presente garantia substitui todas as demais garantias, ou condições, expressas ou implícitas, pertinentes à qualidade, ou adequação do produto a qualquer finalidade específica.
- 8 Nenhuma pessoa, seja agente, empregado ou funcionário de Desoutter, está autorizada a fazer aditamentos e/ou modificar, os termos desta garantia limitada, seja de que forma for.

Desoutter



**KL260B6C - KL360B6C - KL265B9
KL365B9 - KL285B7 - KL377B7**

Part no 6159945740
Issue no 07
Series no B
Date 06/2008
Page 37 / 48

(FI) TAKUUN RAJOITUKSET

- 1 Tällä Desoutter-tuotteella on takuu, joka kattaa mahdolliset valmistusvaiheessa aiheutuneet tuote- tai materiaaliviat enintään 12 kuukauden ajalle siitä päivästä lähtien, jolloin tuote on hankittu Desoutter-yhtiöltä tai sen myyntiedustajilta edellyttäen, että tuotteen käyttö rajoitetaan yhteen työvuoroon tämän ajanjakson aikana. Jos tuotetta käytetään enemmän kuin yhden työvuoron ajan, takuun kattama jakso lyhentyy tuotteen käyttöä vastaavalla ajalla.
- 2 Jos tuotteessa ilmenee takuuajaksi aikana valmistusvaiheessa aiheutunutta tai materiaaleista johtuvaa vikaa, se on palautettava Desoutter-yhtiölle tai sen myyntiedustajalle ja mukaan on liitettävä lyhyt, kyseistä vikaa koskeva kuvaus. Desoutter järjestää harkintansa mukaan maksutta korjauksen tai vaihdon sellaisille tuotteille, joissa todetaan valmistusvaiheessa syntynyt tai materiaalien aiheuttama vika.
- 3 Takuu ei kata tuotteita, joita on käytetty asiattomasti tai väärin tai joihin on tehty muutoksia. Se ei myöskään kata tuotteita, joita on korjattu muuta kuin alkuperäisiä Desoutter-yhtiön varaosia käyttämällä tai joiden korjauksen on suorittanut joku muu kuin Desoutter-yhtiö tai sen valtuuttama huoltohenkilöstö.
- 4 Jos Desoutter-yhtiölle aiheutuu kuluja sellaisen vian korjauksesta, joka on syntynyt tuotteen asiattomasta tai vääränlaisesta käytöstä, vahingon aiheuttamasta vaurioitumisesta tai tuotteeseen tehtyjen valtuuttamattomien muutosten seurauksena, yhtiö vaatii näiden kulujen korvaamista kokonaisuudessaan.
- 5 Desoutter ei ota vastattavakseen minkäänlaisia viallisista tuotteista aiheutuneita työkuluja tai muita korvausvaatimuksia.
- 6 Takuu ei kata minkäänlaisia vikojen mahdollisesti aiheuttamia suoranaisia, satunnaisia tai käyttöön vaikuttavia kustannuksia.
- 7 Tämä takuu annetaan kaikkien muiden suorien tai epäsuorien takuiden tai ehtojen asemasta koskien tuotteen laatua, myyntikelpoisuutta tai sopivuutta tiettyyn käyttötarkoitukseen.
- 8 Desoutter-yhtiön myyntiedustajilla, palveluhenkilöstöllä tai työntekijöillä ei ole valtuuksia tehdä minkäänlaisia lisäyksiä tai muutoksia tämän takuun rajoittamiin ehtoihin.

(SV) GARANTIBEGRÄNSNINGAR

- 1 Denna produkt från Desoutter garanteras mot defekt utförande eller material under en period av högst 12 månader efter det datum den köptes från Desoutter eller deras ombud, förutsatt att dess användning är begränsad till enkelskiftarbete under hela denna period. Om användningsfrekvensen överskrider enkelskiftarbete skall garantiperioden reduceras i motsvarande mån.
- 2 Om produkten under garantiperioden visar sig vara defekt beträffande utförande eller material, skall den återlämnas till Desoutter eller dess ombud tillsammans med en korfattad beskrivning av den påstådda defekten. Desoutter skall efter eget gottfinnande ordna med reparation eller utbyte av sådana komponenter som anses felaktiga på grund av defekt utförande eller material.
- 3 Denna garanti upphör att gälla för produkter som misshandlats, missbrukats eller modifierats, eller som har reparerats med andra reservdelar än originaldelar från Desoutter eller av någon annan än Desoutter eller dess auktoriserade serviceombud.
- 4 Om Desoutter skulle ådraga sig någon utgift vid åtgärdandet av en defekt som orsakats av misshandel, missbruk, ofrivillig skada eller icke auktoriserad modifiering kräver de att denna utgift till fullo betalas.
- 5 Desoutter accepterar inga krav om ersättning för arbetskostnader eller andra omkostnader för defekta produkter.
- 6 Alla direkta eller tillfälliga skador eller följdskador som uppkommer på grund av någon defekt undantages uttryckligen.
- 7 Denna garanti lämnas i stället för alla andra garantier, eller villkor, uttryckliga eller underförstådda, beträffande kvalitet, säljbarhet eller lämplighet för något bestämt ändamål.
- 8 Ingen, vare sig ombud, tjänsteman eller arbetstagare hos Desoutter har befogenhet att lägga till eller modifiera villkoren i denna begränsade garanti på något sätt.

Part no 6159945740
Issue no 07
Series no B
Date 06/2008
Page 38 / 48

**KL260B6C - KL360B6C - KL265B9
KL365B9 - KL285B7 - KL377B7**

(NO) GARANTIBEGRENSNINGER

- 1 Dette produktet fra Desoutter garanteres mot produksjons- og materialfeil i maksimalt 12 måneder etter at det er kjøpt fra Desoutter eller deres forhandlere, under forutsetning av at bruken begrenses til drift i enkelt-skift i denne perioden. Hvis produktet brukes utover drift i enkelt-skift, skal garantiperioden reduseres forholdsmessig.
- 2 Hvis produktet i løpet av garantiperioden viser seg å ha produksjons- eller materialfeil, skal det returneres til Desoutter eller deres forhandlere sammen med en kort beskrivelse av den angivelige feilen. Desoutter skal etter eget skjønn avgjøre om de vil reparere eller skifte ut deler som anses å ha produksjons- eller materialfeil.
- 3 Denne garantien dekker ikke produkter som er mishandlet, misbrukt eller endret, eller er reparert ved hjelp av annet enn originale DesoutterP-deler eller utført av andre enn Desoutter eller deres autoriserte service-representanter.
- 4 Hvis Desoutter pådrar seg kostnader i forbindelse med utbedring av en feil som skyldes mishandling, misbruk, tilfeldig eller uautorisert endring, skal slike kostnader dekkes i sin helhet av kunden.
- 5 Desoutter aksepterer ingen krav om erstatning for arbeidsutgifter eller andre kostnader i forbindelse med produkter med mangler.
- 6 Alle direkte skader, indirekte skader eller følgeskader som skyldes eventuelle mangler, dekkes ikke av denne garantien.
- 7 Denne garantien gjelder i stedet for alle andre garantier, eller vilkår, uttrykt eller underforstått, når det gjelder kvalitet, salgbarhet eller egnethet for bestemte formål.
- 8 Ingen, verken en forhandler, medarbeider eller ansatt hos Desoutter, har autorisasjon til å tilføye eller å endre vilkårene på noen måte i denne begrensede garantien.

(DA) BEGRÆNSEDE GARANTI

- 1 Dette Desoutter produkt er garanteret mod defekt udførelse eller materiale for en periode på maksimalt 12 måneder efter den dato, det blev indkøbt fra Desoutter eller dennes agenter, forudsat dets brug begrænses til enkeltholdsdrift under hele denne periode. Hvis bruken overstiger enkeltholdsdriftniveau, vil garantiperioden blive reduceret på pro rata basis.
- 2 Hvis produktet forekommer af være defekt med hensyn til udførelse eller materiale indenfor garantiperioden, skal det returneres til Desoutter, eller dennes agenter, sammen med en kort beskrivelse af den anførte defekt. Desoutter vil efter eget skøn arrangere enten reparation eller udskiftning af sådanne dele, som anses for defekte, enten på grund af defekt udførelse eller materialer.
- 3 Denne garanti vil ophøre med at være gældende for produkter, som er blevet misbrugt, brugt forkert eller modificeret, eller er blevet repareret med reservedele, som ikke er originale Desoutter reservedele eller af andre end Desoutter, eller dennes autoriserede service-agenter.
- 4 Hvis Desoutter skulle pådrage sig nogen som helst udgifter i forbindelse med korrigerig af en defekt, som skyldes misbrug, forkert brug, hændeligt uheld eller uautoriseret modificering, vil Desoutter kræve at sådanne udgifter bliver godtgjort fuldt ud.
- 5 Desoutter accepterer ikke noget krav for arbejdsløn eller andre udgifter i forbindelse med defekte produkter.
- 6 Alle direkte, tilfældige eller deraf følgende skader, som stammer fra nogen som helst defekter, er udtrykkeligt udelukket.
- 7 Denne garanti gives i stedet for alle andre garantier, eller betingelser, udtrykkelige eller underforståede, med hensyn til kvaliteten, salgbarheden eller egnetheden for noget som helst specielt formål.
- 8 Ingen personer, hvadenten en Desoutter agent, - underkontrahent eller -ansat, er autoriseret til at tilføje til eller modificere betingelserne i denne begrænsede garanti på nogen som helst måde.



**KL260B6C - KL360B6C - KL265B9
KL365B9 - KL285B7 - KL377B7**

Part no 6159945740
Issue no 07
Series no B
Date 06/2008
Page 39 / 48

(NL) GARANTIEVOORWAARDEN

- 1 Dit Desoutter product is gedekt door een garantie van maximaal 12 maanden tegen materiaal- en/of constructiefouten, op voorwaarde dat het gedurende die tijd alleen in enkelvoudige ploegbediening wordt gebruikt. Indien het gebruik enkelvoudige ploegbediening overschrijdt, dan wordt de garantieperiode naar verhouding verkort.
- 2 Indien het Desoutter product gedurende de garantieperiode gebreken vertoont ten gevolge van een materiaal- en/of constructiefout, dient het Desoutter product binnen de garantietermijn met een korte beschrijving van het defect te worden geretourneerd naar Desoutter of een van haar agenten. Desoutter zal zelf zorgen voor de reparatie of vervanging van de artikelen die duidelijk gebreken vertonen ten gevolge van een materiaal- en/of constructiefout.
- 3 De garantie komt te vervallen indien de Desoutter producten misbruikt worden, onjuist gebruikt worden of veranderd zijn of indien ze gerepareerd zijn met gebruik van andere onderdelen dan die die worden voorgeschreven door Desoutter of niet door Desoutter of een door Desoutter erkende reparateur.
- 4 Indien Desoutter kosten zou moeten dragen voor het verhelpen van gebreken veroorzaakt door misbruik, onjuist gebruik, incidentele schade of onbevoegde wijzigingen, dan zullen deze onkosten volledig voor rekening van de klant komen.
- 5 Desoutter accepteert geen klachten met betrekking tot arbeidskosten of andere kosten geleden wegens de gebrekkige producten.
- 6 Alle eventuele directe, incidentele of indirecte schades, van welke vorm dan ook, als gevolg van enig gebrek, zijn nadrukkelijk uitgesloten.
- 7 Deze garantie vervangt alle andere expliciete of impliciete garanties of voorwaarden met betrekking tot de kwaliteit, verkoop of geschiktheid van het product voor enig bepaald doel.
- 8 Geen enkel persoon, met inbegrip van agenten en werknemers van Desoutter, heeft het recht om iets aan de voorwaarden van deze beperkte garantie toe te voegen of deze op enigerlei wijze te veranderen.

(EL) ΟΡΙΑ ΕΓΓΥΗΣΗΣ

- 1 Το συγκεκριμένο προϊόν Desoutter καλύπτεται από εγγύηση που αφορά ελαττώματα στην εργασία ή τα υλικά και η οποία έχει μέγιστη διάρκεια 12 μηνών από την ημερομηνία αγοράς του προϊόντος από την εταιρεία Desoutter ή τους αντιπροσώπους της με την προϋπόθεση ότι, κατά τη διάρκεια της περιόδου αυτής, η χρήση του προϊόντος δεν υπερβαίνει τη διάρκεια της κανονικής διάρκειας. Εάν η διάρκεια χρήσης του προϊόντος υπερβαίνει τη διάρκεια της κανονικής διάρκειας, η διάρκεια ισχύος της εγγύησης θα μειωθεί αναλόγως.
- 2 Εάν, κατά τη διάρκεια ισχύος της εγγύησης, το προϊόν εμφανίσει ελαττώματα στην εργασία ή τα υλικά, θα πρέπει να επιστραφεί στην εταιρεία Desoutter ή τις αντιπροσωπείες της, συνοδευόμενη από σύντομη περιγραφή του ελαττώματος που εντοπίστηκε. Η εταιρεία Desoutter, κατά την αποκλειστική της ευχέρεια, θα επισκευάσει ή θα αντικαταστήσει, χωρίς χρέωση, τα αντικείμενα που θα κριθούν ελαττωματικά από πλευράς εργασίας ή υλικών.
- 3 Αυτή η εγγύηση παύει να ισχύει σε περίπτωση κατάχρησης ή ακατάλληλης χρήσης του προϊόντος, καθώς και στην περίπτωση τροποποίησης ή επισκευής των προϊόντων με χρήση μη γνήσιων ανταλλακτικών Desoutter ή στην περίπτωση επισκευών που θα πραγματοποιηθούν από τεχνικούς που δεν αποτελούν προσωπικό της Desoutter ή των εξουσιοδοτημένων αντιπροσωπειών της.
- 4 Τα έξοδα με τα οποία θα επιβαρυνθεί η Desoutter για την επισκευή βλαβών που προήλθαν από κατάχρηση, κακή χρήση, ατύχημα ή μη εξουσιοδοτημένες τροποποιήσεις, θα γίνουν απαιτητά στο ακέραιο.
- 5 Η Desoutter δεν αποδέχεται την ευθύνη για χαμένες ώρες εργασίας ή άλλες ζημιές που θα προκληθούν εξαιτίας των ελαττωματικών προϊόντων.
- 6 Εξαιρούνται ρητώς οποιοσδήποτε άμεσες, έμμεσες ή παρεπόμενες ζημιές που θα προέλθουν από ελαττωματικά προϊόντα.
- 7 Αυτή η εγγύηση αντικαθιστά όλες τις υπόλοιπες εγγυήσεις ή τους ρητούς ή έμμεσους όρους, όσον αφορά την ποιότητα, την εμπορευσιμότητα ή την καταλληλότητα για συγκεκριμένο σκοπό.
- 8 Κανένα, ούτε αντιπρόσωπος, ούτε συνεργάτης, ούτε εργαζόμενος της Desoutter, δεν έχει την άδεια να κάνει προσθήκες ή τροποποιήσεις στους όρους της συγκεκριμένης περιορισμένης εγγύησης με οποιονδήποτε τρόπο.

Part no 6159945740
Issue no 07
Series no B
Date 06/2008
Page 40 / 48

KL260B6C - KL360B6C - KL265B9
KL365B9 - KL285B7 - KL377B7



**KL260B6C - KL360B6C - KL265B9
KL365B9 - KL285B7 - KL377B7**

Part no 6159945740
Issue no 07
Series no B
Date 06/2008
Page 41 / 48

(EN) DECLARATION OF NOISE AND VIBRATION EMISSION:

These declared values were obtained by laboratory type testing in accordance with the stated standards and are suitable for comparison with the declared values of other tools tested in accordance with the same standards. These declared values are not adequate for use in risk assessments and values measured in individual work places may be higher. The actual exposure values and risk of harm experienced by an individual user are unique and depend upon the way the user works, the workpiece and the workstation design, as well as upon the exposure time and the physical condition of the user. We, DESOUTTER, cannot be held liable for the consequences of using the declared values, instead of values reflecting the actual exposure, in an individual risk assessment in a work place situation over which we have no control.

(FR) NIVEAU DE BRUIT ET ÉMISSION DE VIBRATIONS DÉCLARÉS :

Les valeurs déclarées proviennent de tests réalisés en laboratoire conformément aux normes spécifiques ; ces valeurs peuvent parfaitement être comparées aux valeurs déclarées de produits autres testés conformément aux mêmes normes. Elles ne sont pas destinées à être utilisées dans le cadre de l'évaluation des risques. Les valeurs mesurées sur les postes de travail individuels peuvent se révéler supérieures aux valeurs déclarées. Les valeurs réelles d'exposition et les risques de préjudice pour chaque individu sont uniques et dépendent de la manière dont l'utilisateur travaille, de la conception de la pièce à travailler et du poste de travail, mais aussi du temps d'exposition et de l'état physique de l'utilisateur. DESOUTTER ne pourra être tenu responsable des conséquences de l'utilisation de ces valeurs déclarées à la place des valeurs correspondant aux conditions réelles d'exposition dans le cadre d'une évaluation des risques individuelle dans une situation de travail sur laquelle DESOUTTER n'a aucun contrôle.

(ES) DECLARACIÓN DE EMISIÓN DE RUIDOS Y VIBRACIONES:

Los valores declarados provienen de pruebas realizadas en laboratorio en conformidad con las normas especificadas; dichos valores pueden ser comparados con los valores declarados de otros productos que hayan sido sometidos a pruebas que respeten las mismas normas. No pueden ser utilizados en el marco de la evaluación de riesgos. Los valores medidos en los puestos de trabajo individuales pueden ser superiores a los valores declarados. Los valores reales de exposición y los riesgos de perjuicio para cada individuo son únicos y dependen de la manera en que el operario trabaja, del diseño de la pieza de trabajo y del puesto, así como del tiempo de exposición y el estado físico del operario. DESOUTTER no podrá ser considerada responsable de las consecuencias debidas a la utilización de los presentes valores declarados en lugar de aquellos que correspondan a las condiciones reales de exposición en el marco de una evaluación individual de riesgos en unas condiciones de trabajo sobre las que DESOUTTER no tiene control alguno.

(DE) GERÄUSCH- UND VIBRATIONSANGABEN:

Die angegebenen Werte wurden von einem Labor durch Typenprüfungen gemäß den geltenden Normen ermittelt. Sie können ohne weiteres mit angegebenen Werten anderer, gemäß denselben Normen getesteter Produkte verglichen werden. Auf keinen Fall können sie zur Risikoabschätzung herangezogen werden. In der individuellen Arbeitsumgebung gemessene Werte können höher sein als die angegebenen Werte. Die tatsächlichen Werte und die gesundheitlichen Schäden, die durch die Belastung entstehen können, sind arbeitsplatzbezogen. Sie hängen von der Arbeitsweise des Bedieners, von der Art des bearbeiteten Teils sowie von der Dauer der Belastung und den körperlichen Kapazitäten des Bedieners ab. DESOUTTER haftet nicht für Schäden, die dadurch entstehen, dass anstatt der arbeitsplatzbezogenen Emissionswerte im Rahmen einer individuellen Risikoabschätzung und in einer Situation, über die DESOUTTER keine Kontrolle hat, die angegebenen Werte herangezogen werden.

Part no	6159945740
Issue no	07
Series no	B
Date	06/2008
Page	42 / 48

**KL260B6C - KL360B6C - KL265B9
KL365B9 - KL285B7 - KL377B7**

**(IT) LIVELLO DI RUMOROSITÀ ED EMISSIONE
DI VIBRAZIONI DICHIARATI:**

I valori dichiarati provengono da prove realizzate in laboratorio conformemente alle norme precisate; questi valori possono essere comparati perfettamente con i valori dichiarati di altri prodotti sperimentati conformemente alle stesse norme. Non sono destinati ad essere utilizzati nell'ambito della valutazione dei rischi. I valori misurati sui posti di lavoro individuali possono rivelarsi superiori ai valori dichiarati. I valori reali d'esposizione ed i rischi di danno per ogni individuo sono unici e dipendono non solo dal modo in cui l'utente lavora, dalla concezione del pezzo da lavorare e dal posto di lavoro, ma anche dal tempo d'esposizione e dallo stato fisico dell'utente. DESOUTTER, non potrà essere ritenuta responsabile per le conseguenze dell'utilizzo di questi valori dichiarati al posto dei valori che corrispondono alle condizioni reali d'esposizione nell'ambito di una valutazione di rischi specifici in una situazione di lavoro sulla quale DESOUTTER non ha alcun controllo.

**(PT) NÍVEL SONORO E EMISSÃO DE
VIBRAÇÕES DECLARADOS:**

Os valores declarados foram obtidos por meio de testes realizados em laboratório segundo as normas especificadas; estes valores podem ser comparados perfeitamente com os valores declarados de outros produtos testados segundo as mesmas normas. Esses valores não se destinam a utilização no âmbito de avaliação dos riscos. Os valores medidos nos postos de trabalho individuais podem revelar-se superiores aos valores declarados. Os valores reais de exposição e os riscos de danos para cada indivíduo são únicos e dependem do modo como o utilizador trabalha, da concepção da peça a trabalhar e do posto de trabalho, mas igualmente do tempo de exposição e do estado físico do utilizador. A DESOUTTER não poderá ser considerada responsável pelas consequências da utilização desses valores declarados em vez dos valores correspondentes às condições reais de exposição no âmbito de uma avaliação individual dos riscos em uma situação de trabalho na qual a DESOUTTER não tem nenhum controle.

**(FI) MELUEMISSIO- JA
VÄRÄHTELYTASOILMOITUS**

Nämä ilmoitetut arvot on saatu laboratoriotesteissä, jotka on suoritettu määrättyjen standardien mukaisesti, ja nämä arvot ovat vertailukelpoisia muiden ilmoitettujen arvojen kanssa niiden työkalujen osalta, jotka on testattu samojen standardien mukaisesti. Nämä ilmoitetut arvot eivät sovellu käytettäväksi riskien arvioinnissa, ja yksittäisissä työpisteissä mitatut arvot voivat olla korkeammat kuin ilmoitetut arvot. Tosiasialliset altistumisarvot ja riskit yksittäiselle käyttäjälle ovat tapauskohtaisia ja riippuvat työtavasta, työkalupaleen ja työpisteen suunnittelusta sekä myös altistumisajasta ja käyttäjän fyysisestä kapasiteetista. DESOUTTER:itä ei voida pitää vastuullisena seurauksista käytettäessä ilmoitettuja arvoja tosiasiallisten altistumisarvojen sijaan yksittäisessä riskin arvioinnissa työpaikkaolosuhteissa, jotka ovat valvontamme ulkopuolella.

**(SV) DEKLARERAD BULLERNIVÅ OCH
VIBRATIONSEMISSION :**

Dessa deklarerade värden uppnåddes vid typprovning i laboratorium i enlighet med fastställda normer och lämpar sig för jämförelse med de deklarerade värdena hos andra verktyg som testats enligt samma standard. De deklarerade värdena är inte lämpliga att användas vid bedömning av fara, och uppmätta värden på enskilda arbetsplatser kan vara högre än de deklarerade värdena. De faktiska exponeringsvärden och den risk för skada som en enskild användare upplever är unika och beror på hur användaren arbetar, på utformningen av arbetsobjektet och arbetsstationen, såväl som på exponeringstiden och användarens fysiska tillstånd. Vi, DESOUTTER, kan inte hållas ansvariga för konsekvenserna av användningen av de deklarerade värdena, istället för värden som återspeglar den egentliga exponeringen, vid en individuell riskuppskattning av en arbetsplatsituation över vilken vi inte har någon kontroll.

Desoutter



**KL260B6C - KL360B6C - KL265B9
KL365B9 - KL285B7 - KL377B7**

Part no 6159945740
Issue no 07
Series no B
Date 06/2008
Page 43 / 48

(NO) LYD OG VIBRASJONSDEKLARASJON:

Disse erklærte verdiene ble oppnådd gjennom testing i laboratorium i overensstemmelse med de oppgitte standarder, og tåler sammenligning med de erklærte verdiene fra andre verktøy som har blitt testet under de samme standardene. Denne informasjonen er ikke tilstrekkelig for bruk i risikovurderinger, og verdier målt på enkelte arbeidsplasser kan være høyere. De faktiske eksponeringsverdiene og skaderisikoer erfart av en individuell bruker er unike og avhenger av hvordan brukeren arbeider, arbeidsobjektet og arbeidsstasjonens utforming, i tillegg til eksponeringstiden og den fysiske tilstanden til brukeren. Vi, DESOUTTER, kan ikke bli holdt ansvarlige for konsekvensene etter bruk av de erklærte verdiene i stedet for bruk av verdier som reflekterer den faktiske eksponeringen i en individuell risikovurdering i en arbeidssituasjon som vi ikke har kontroll over.

(DA) DEKLARATION AF STØJ- OG VIBRATIONSNIVEAU:

Disse meddelte værdier blev opnået ved laboratorieafprøvninger i overensstemmelse med de angivne standarder, og kan sammenlignes med meddelte værdier af værktøjer afprøvet under de samme standarder. Disse meddelte værdier er utilstrækkelige for brug i risikovurderinger, og værdier målt på individuelle arbejdspladser kan være højere end de oplyste værdier. De faktiske eksponeringsværdier og risikoer for skade, som en person oplever, er unikke og afhænger af hvordan brugeren arbejder, arbejdspladsens indretning, samt eksponeringstiden og brugerens fysiske tilstand. Vi, DESOUTTER, kan ikke holdes ansvarlige overfor konsekvenserne af brugen af de oplyste værdier, i stedet for værdier som reflekterer den faktiske eksponering, i en individuel risikovurdering i en arbejdssituation, som vi ikke har nogen kontrol over.

(NL) VERKLAARDE GELUIDS- EN TRILLINGSWAARDEN:

De aangegeven waarden zijn voortgekomen uit proeven die overeenkomstig de bepaalde normen in een laboratorium zijn uitgevoerd; deze waarden kunnen natuurlijk worden vergeleken met de aangegeven waarden van andere overeenkomstig dezelfde normen beproefde producten. Ze dienen niet te worden gebruikt voor de beoordeling van risico's. De op de individuele werkstations gemeten waarden kunnen zich hoger uitwijzen dan de aangegeven waarden. De werkelijke waarden van blootstelling en de schaderisiko's voor ieder individu zijn uniek en afhankelijk van de werkwijze van de gebruiker en van de samenstelling van het werkstuk en van het werkstation, maar ook van de duur van blootstelling en van de lichamelijke conditie van de gebruiker. DESOUTTER kan niet aansprakelijk worden gesteld voor de gevolgen van het gebruik van deze aangegeven waarden in plaats van de waarden die overeenstemmen met de werkelijke omstandigheden van blootstelling in het kader van de beoordeling van individuele risico's in werkomstandigheden waarop DESOUTTER geen enkele controle heeft.

(EL) ΤΙΜΕΣ ΣΤΑΘΜΗΣ ΘΟΡΥΒΟΥ ΚΑΙ ΚΡΑΔΑΣΜΩΝ ΠΟΥ ΔΗΛΩΝΟΝΤΑΙ ΑΠΟ ΤΟΝ ΚΑΤΑΣΚΕΥΑΣΤΗ:

Οι δηλωμένες τιμές προέρχονται από εργαστηριακές δοκιμές που πραγματοποιήθηκαν σύμφωνα με τα καθορισμένα πρότυπα. Οι τιμές αυτές μπορούν να συγκριθούν κάλλιστα με τις δηλωμένες τιμές άλλων προϊόντων που δοκιμάστηκαν σύμφωνα με τα ίδια πρότυπα. Δεν προορίζονται για χρήση στο πλαίσιο της εκτίμησης των κινδύνων. Οι μετρημένες τιμές στους απομονωμένους σταθμούς εργασίας μπορεί να αποκαλυφθούν μεγαλύτερες από τις δηλωμένες τιμές. Οι πραγματικές τιμές έκθεσης και οι κίνδυνοι ζημιάς για κάθε άτομο είναι μοναδικές και εξαρτώνται από τον τρόπο με τον οποίο εργάζεται ο χρήστης, από τη σύλληψη του αντικειμένου προς επεξεργασία και το σταθμό εργασίας, αλλά επίσης από το χρόνο έκθεσης και την φυσική κατάσταση του χρήστη. Η DESOUTTER, δεν φέρει ευθύνη για τις επιπτώσεις της χρήσης αυτών των δηλωμένων τιμών αντί των τιμών που αντιστοιχούν στις πραγματικές συνθήκες έκθεσης στο πλαίσιο μιας ατομικής εκτίμησης των κινδύνων σε μια κατάσταση εργασίας επί της οποίας η DESOUTTER δεν έχει κανέναν έλεγχο.

Part no 6159945740
 Issue no 07
 Series no B
 Date 06/2008
 Page 44 / 48

**KL260B6C - KL360B6C - KL265B9
 KL365B9 - KL285B7 - KL377B7**



Vibration levels
 Niveaux de vibration
 Niveles de vibraciones
 Vibrationspegel
 Livelli di vibrazione
 Níveis de vibração
 Värähtelytaso



Vibrationsnivåer
 Vibrasjonsnivå
 Vibrationsniveau
 Vibratieniveaus
 Μέγεθος κραδασμών

Sound levels
 Niveaux sonores
 Niveles sonoros
 Geräuschpegel
 Livelli sonori
 Níveis sonoros
 Melutaso

Ljudnivåer
 Lydnivå
 Støjniveau
 Geluidsniveaus
 Στάθμη θορύβου

ISO 8662-4

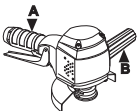
EN ISO 15744

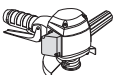
MODEL MODÈLE MODELO MODELL	MALLI Μοντέλο									Weight Masse Masa Gewicht Massa	Maa Vægt Vekt Βάρος
		kit 6155031460				kit 6153992270		kit 6153994600			
		A	B	A	B	L_{pA} dB(A)	L_{WA} dB(A)	L_{pA} dB(A)	L_{pA} dB(A)	kg	lb
		m/s ²	m/s ²	m/s ²	m/s ²						
KL285B7		3,5	5	1	1,3	86	97	80	80	4,0	8.8
KL265B9		3	3,5	0,8	1,1	84	84	77	78	4,2	9,2
KL260B6C		1	1,4	-	-	87	98	79	78	4,2	9,2
KL365B9		2,9	4	0,6	0,9	87	98	80	80	4,4	9.7
KL360B6C		0,9	1,1	-	-	84	84	78	79	4,4	9,7
KL377B7		3,4	4,6	0,6	0,8	88	99	82	80	4,2	9,2

L_{pA} Sound pressure level, Niveau de pression acoustique, Nivel de presión sonora, Schalldruckpegel, Livello di pressione acustica, Nivel de pressão acústica, Äänenpainetaso, Ljudtrycksnivå, Lydtrykksnivå, Lydtryksniveau, Geluidsdrukkniveau, Επίπεδο ακουστικής πίεσης dB(A)

$K_{pA} = 3 \text{ dB}$ Uncertainty, incertitude, incertidumbre, Unsicherheit, incertezza, incerteza, epävarmuus, osäkerhet, usikkerhet, usikkerhed, onzekerheid, Αβεβαιότητα.

L_{WA} Sound power level, Niveau de puissance acoustique, Nivel de presión sonora, Schalleistungspegel, Livello di potenza acustica, Nivel de potência acústica, Äänen tehotaso, Ljudeffektnivå, Lydtrykknivå, Lydeffekt, Geluidsvermogeniveau, Επίπεδο ακουστικής ισχύος dB(A)

$K_{WA} = 3 \text{ dB}$ Uncertainty, Incertitude, incertidumbre, Unsicherheit, incertezza, incerteza, epävarmuus, osäkerhet, usikkerhet, usikkerhed, onzekerheid, Αβεβαιότητα.



(1) DECLARATION OF CONFORMITY



SLOVENŠČINA (SLOVENIAN) (1) **IZJAVA ES O SKLADNOSTI** - (2) Mi: **DESOUTTER** - (3) izjavljamo, da je izdelek (oziroma izdelki): - (4) vrsta stroja (oziroma vrste): - (5) v skladu z zahtevami direktiv Sveta Evrope o približevanju zakonodaje držav članic glede: - (6) "**strojev**" **98/37/ES** (26/06/98) - (7) "**Elektromagnetne združljivosti**" **89/336/ES** (03/05/89) - **93/68/ES**(22/07/93) - (8) "**Nizke napetosti**" **73/23/ES** (19/02/73) - **93/68/ES** (22/07/93) - (9) *veljavnih harmoniziranih standardov*: - (10) Ime in funkcija izdajatelja - (11) Datum

POLSKI (POLISH) (1) **UE –DEKLARACJA ZGODNOŚCI** - (2) My, firma **DESOUTTER**- (3) oświadczamy, że produkt (produkty): - (4) urządzenie typu (typów): - (5) jest (sa) zgodne z wymogami Dyrektywy Rady, odpowiadającej ustawodawstwu krajów członkowskich i dotyczącej: - (6) "**maszyn i urządzeń**" **98/37/UE** (26/06/98) - (7) **Zgodności elektro-magnetycznej** **89/336/UE** (03/05/89) - **93/68/UE** (22/07/93) - (8) "**niskich napięć**" **73/23/UE** (19/02/73) - **93/68/UE** (22/07/93) - (9) *stosowanych norm, wzajemnie zgodnych* : - (10) Nazwisko i stanowisko wydającego deklarację : - (11) Data

SLOVENSKY (SLOVAK) (1) **DEKLARÁCIA ER O SÚHLASE** - (2) My: **DESOUTTER** - (3) prehlasujeme, že výrobok (y): - (4) strojný typ(y): - (5) zodpovedá požiadavkom Smerníc rady, týkajúcich sa aproximácie zákonov členských štátov, pre: - (6) "**strojné zariadenia**" **98/37/EC** (26/06/98) - (7) po "**Elektromagnetickú kompatibilitu**" **89/336/EC** (03/05/89) - **93/68/EC** (22/07/93) - (8) po "**Nízke napätie**" **73/23/EC** (19/02/73) - **93/68/EC** (22/07/93) - (9) *zodpovedajúce harmonizačné normy*: - (10) Meno a funkcia vystavovateľa dokladu - (11) Dátum

LATVISKI (LATVIAN) (1) **EK ATBILSTĪBAS DEKLARĀCIJA** - (2) Mēs, **kompānija DESOUTTER** - (3) deklarējam, ka šis (-ie) izstrādājums (-i): - (4) ierīces tips (-i): - (5) atbilst Padomes Direktīvu prasībām par dalībvalstu likumu piemērošanu, kas attiecas uz: - (6) "**mehānismiem**" **98/37/EK** (26/06/98) - (7) "**elektromagnētisko savietojamību**" **89/336/EK** (03/05/89) - **93/68/EK** (22/07/93) - (8) "**zemspriegumu**" **73/23/EK** (19/02/73) - **93/68/EK** (22/07/93) - (9) *spēkā esošajam (-iem) saskaņotajam (-iem) standartam (-iem)*: - (10) Pieteicēja vārds un amats - (11) Datums

中文 (CHINESE) (1) **EC 一致性声明** - (2) 我们: **DESOUTTER** - (3) 声明其产品: - (4) 机器类型: - (5) 符合会员国立法会议“决定”的相关要求: - (6) "**机械**" **98/37/EC** (26/06/98) - (7) "**电磁相容性**" **89/336/EC** (03/05/89) - **93/68/EC** (22/07/93) - (8) "**低电压**" **73/23/EC** (19/02/73) - **93/68/EC** (22/07/93) - (9) *适用协调标准*: - (10) 发行者名称和地点 - (11) 日期

РУССКИЙ (RUSSIAN) (1) **ДЕКЛАРАЦИЯ СООТВЕТСТВИЯ** - (2) Мы: **DESOUTTER** - (3) заявляем, что продукция: - (4) тип оборудования: - (5) соответствует требованиям директивы европейского совета относительно законодательств стран-участниц по: - (6) "**Машинному оборудованию**" **98/37/ЕС** (26/06/98) - (7) по "**Электромагнитной совместимости**" **89/336/ЕС** (03/05/89) - **93/68/ЕС** (22/07/93) - (8) по "**Низкому напряжению**" **73/23/ЕС** (19/02/73) - **93/68/ЕС** (22/07/93) - (9) *применяемые согласованные нормы*: - (10) Фамилия и должность составителя - (11) Дата

DEUTSCH (GERMAN) (1) **EG-KONFORMITÄTSERKLÄRUNG** - (2) Wir, **DESOUTTER** - (3) erklären hiermit, daß das (die) Produkt(e) : **DRUCKLUFTSCHLEIFMASCHINEN MIT SCHLEIFSCHEIBE** - (4) Typ(en) : - (5) den Anforderungen der EG-Richtlinie zur Angleichung der Rechtsvorschriften der Mitgliedsstaaten - (6) für "**Maschinen**" **98/37/EG** (26/06/98) - (7) für "**Elektromagnetische Störfreiheit**" **89/336/EG** (03/05/89) - **93/68/EG** (22/07/93) - (8) für "**Niederspannung**" **73/23/EG** (19/02/73) - **93/68/EG** (22/07/93) entspricht (entsprechen). - (9) geltende harmonisierte Norm(e)n - (10) NAME und EIGENSCHAFT des Ausstellers : - (11) Datum :

NEDERLANDS (DUTCH) (1) **E.G.-VERKLARING VAN OVEREENSTEMMING** - (2) De firma : **DESOUTTER** - (3) verklaart hierbij dat het (de) produkt(en) : **SLIJPMACHINE** - (4) type : - (5) in overeenstemming is (zijn) met de vereisten van de richtlijn van de Raad inzake de onderlinge aanpassing van de wetgevingen van de lidstaten betreffende : (6) "**machines**" **98/37/CEE** (26/06/98) - (7) "**elektromagnetische compatibiliteit**" **89/336/EEG** (03/05/89) - **93/68/EEG** (22/07/93) - (8) "**laagspanning**" **73/23/EEG** (19/02/73) - **93/68/EEG** (22/07/93) - (9) geldige geharmoniseerde norm(en) - (10) NAAM en FUNCTIE van de opsteller : - (11) Datum

SVENSKA (SWEDISH) (1) **EG-DEKLARATION OM ÖVERENSSTÄMMELSE** - (2) Vi **DESOUTTER** - (3) Förklarar att maskinen : **TRYCKLUFTS SLIPMASKIN** - (4) Maskintyp : - (5) För vilken denna deklARATION gäller, överensstämmer med kraven i Ministerrådets direktiv om harmonisering av medlemsstaternas lagar rörande : - (6) "**maskiner**" **98/37/EEG** (26/06/98) - (7) "**elektromagnetisk kompatibilitet**" **89/336/EEG** (03/05/89) - **93/68/EEG** (22/07/93) - (8) "**lågspänning**" **73/23/EEG** (19/02/73) - **93/68/EEG** (22/07/93) - (9) Harmoniserade standarder som tillämpats : - (10) Utfärdarens namn och befattning : - (11) Datum :

NORSK (NORWEGIAN) (1) **EF ERKLÆRING OM OVERENSSTEMMELSE** - (2) Vi **DESOUTTER** - (3) Erklærer at produktet/produktene : **SLIPEMASKINER MED SLIPESKIVE** - (4) av type : - (5) er i overensstemmelse med de krav som finnes i Ministerrådets direktiver om tilnærming av Medlemsstatenes lover vedrørende : - (6) "**maskiner**" **98/37/EF** (26/06/98) - (7) "**elektromagnetisk kompatibilitet**" **89/336/EF** (03/05/89) - **93/68/EF** (22/07/93) - (8) "**lavspenning**" **73/23/EF** (19/02/73) - **93/68/EF** (22/07/93) - (9) Harmoniserende standarder som er anvendt : - (10) Utstederens navn og stilling : - (11) Dato :

DANSK (DANISH) (1) **EF OVERENSSTEMMELSESERKLÆRING** - (2) Vi **DESOUTTER** - (3) erklærer at produktet(erne) : **SLIPEMASKINER MED SLIPESKIVE** - (4) type : - (5) er i overensstemmelse med kravene i Rådets Direktiv vedr. tilnærkelse mellem medlemsstaternes love for - (6) "**maskiner**" **98/37/EF** (26/06/98) - (7) "**elektromagnetisk kompatibilitet**" **89/336/EF** (03/05/89) - **93/68/EF** (22/07/93) - (8) "**lavspænding**" **73/23/EF** (19/02/73) - **93/68/EF** (22/07/93) - (9) Gældende harmoniserede standarder : - (10) Udsteder, navn og stilling : - (11) Dato

SUOMI (FINNISH) (1) **ILMOITUS YHDENMUKAISUUDESTA EY** - (2) Me **Toiminimi DESOUTTER** - (3) vakuutamme, että tuote / tuotteet : **LAIKKAHIO MAKONE** - (4) tyyppi(-)pit : - (5) on / ovat yhdenmukainen(-sia) neuvoston jäsen maiden lainsäädännössä koskevien direktiivien vaatimusten kanssa, jotka koskevat : - (6) "**koneita**" **98/37/EY** (26/06/98) - (7) "**elektromagneettista yhteensopivuuutta**" **89/336/EY** (03/05/89) - **93/68/EY** (22/07/93) - (8) "**matalajännitteitä**" **73/23/EY** (19/02/73) - **93/68/EY** (22/07/93) - (9) yhdenmukaistettu(-tut) soveltuva(t) standardi(t) : - (10) ilmoituksen antajan nimi ja asema - (11) Päiväys

ESPAÑOL (SPANISH) (1) **DECLARACION DE CONFORMIDAD CE** - (2) Nosotros **DESOUTTER** - (3) declaramos que el producto : **AMOLADORAS NEUMATICAS CON MUELA** - (4) tipo de máquina : - (5) es conforme a los requisitos de la Directiva del Consejo sobre la aproximación de las leyes de los Estados Miembros con relación - (6) a la "**maquinaria**" **98/37/CE** (26/06/98) - (7) a la "**compatibilidad electromecánica**" **89/336/CE** (03/05/89) - **93/68/CE** (22/07/93) - (8) a la "**baja tensión**" **73/23/CE** (19/02/73) - **93/68/CE** (22/07/93) - (9) normas armonizadas aplicadas : - (10) Nombre y cargo del expedidor : - (11) Fecha

PORTUGUÊS (PORTUGUESE) (1) **DECLARAÇÃO DE CONFORMIDADE CE** - (2) Nós **DESOUTTER** - (3) declaramos que o produto: **REBARBADORAS DE DISCO** - (4) tipo de máquina: - (5) está em conformidade com os requisitos da Directiva do Conselho, referente às legislações dos Estados-membros relacionados com: - (6) "**maquinaria**" **98/37/CE** (26/06/98) - (7) "**compatibilidade electromagnética**" **89/336/CE** (03/05/89) - **93/68/CE** (22/07/93) - (8) "**baixa tensão**" **73/23/CE** (19/02/73) - **93/68/CE** (22/07/93) - (9) Normas harmonizadas aplicáveis : - (10) Nome e cargo do emissor: - (11) Data:

ITALIANO (ITALIAN) (1) **DICHIARAZIONE DI CONFORMITÀ CE** - (2) La Società : **DESOUTTER** - (3) dichiara che il(i) prodotto(i): **SMERIGLIATRICI A MOLA** - (4) tipo: - (5) (e sono) in conformità con le esigenze previste dalla Direttiva del Consiglio, sulle legislazioni degli Stati membri relative: - (6) alle "**macchine**" **98/37/CE** (26/06/98) - (7) alla "**compatibilità elettromagnetica**" **89/336/CE** (03/05/89) - **93/68/CE** (22/07/93) - (8) alla "**bassa tensione**" **73/23/CE** (19/02/73) - **93/68/CE** (22/07/93) - (9) norma(e) armonizzata(e) applicabile(i): - (10) NOME e FUNZIONE del dichiarante - (11) Data

ΕΛΛΗΝΙΚΑ (GREEK) (1) **ΔΗΛΩΣΗ ΠΙΣΤΟΤΗΤΑΣ ΕΚ** - (2) Η εταιρεία : **DESOUTTER** - (3) δηλώνει υπεύθυνα ότι το(τα) προϊόν(οντα) : - (4) τύπου(-ων) : - (5) είναι σύμφωνα(-α) προς τις απαιτήσεις της Οδηγίας του Συμβουλίου που αφορά την προσέγγιση των νομοθεσιών των κρατών μελών τις σχετικές με : - (6) τα "**μηχανήματα**" **98/37/ΕΟΚ** (26/06/98) - (7) την "**ηλεκτρομαγνητική συμβατότητα**" **89/336/ΕΟΚ** (03/05/89) - **93/68/ΕΟΚ** (22/07/93) - (8) τη "**χαμηλή τάση**" **73/23/ΕΟΚ** (19/02/73) - **93/68/ΕΟΚ** (22/07/93) - (9) εφαρμοστέα(-α) εναρμονισμένο(-α) πρότυπο(-α) : - (10) ΟΝΟΜΑ και ΑΡΜΟΔΙΟΤΗΤΑ του δηλούντος: - (11) Ημερομηνία

ČESKY (CZECH) (1) **PROHLÁŠENÍ O SOULADU S PŘEDPISY EŠ** - (2) My, firma **DESOUTTER** - (3) prohlašujeme, že výrobek (výrobky): - (4) typ přístroje (přístrojů): - (5) je v souladu s požadavky směrnice Rady EU o aproximaci práva členských států EU, a to v těchto oblastech: - (6) "**přístroje**" **98/37/EC** (26/06/98) - (7) "**Elektromagnetická kompatibilita**" **89/336/EC** (03/05/89) - **93/68/EC** (22/07/93) - (8) "**Nizké napětí**" **73/23/EC** (19/02/73) - **93/68/EC** (22/07/93) - (9) *relevantní harmonizované normy*: - (10) Jméno a funkce osoby, která prohlášení vystavila - (11) Datum

MAGYAR (HUNGARIAN) (1) **CE MEGFELELŐSÉGI NYILATKOZAT** - (2) Mi, az: **DESOUTTER** - (3) kijelentjük, hogy a termék(ek) : - (4) géptípus(ok): - (5) megfelel(nek) a tagországok törvényeiben megfogalmazott, alábbiakban szereplő tanácsai irányelvek követelményeinek: - (6) "**Gépek, berendezések**" **98/37/EC** (26/06/98) - (7) "**Elektromágneses kompatibilitás**" **89/336/EC** (03/05/89) - **93/68/EC** (22/07/93) - (8) "**Alacsony feszültségű szabványok**" **73/23/EC** (19/02/73) - **93/68/EC** (22/07/93) - (9) *alkalmazható harmonizált szabvány(ok)*: - (10) Kibocsátó neve és adatai - (11) Dátum:

LIEITUVSKAI (LITHUANIAN) (1) **EF ATITIKTIES DEKLARACIJA** - (2) Mes: **DESOUTTER** - (3) pareiškiame, kad gaminys(-iai): - (4) mašinos tipas(-ai): - (5) atitinka Europos Tarybos Direktyvų reikalavimus dėl valstybių narių įstatymų, susijusių: - (6) su "**mašinomis**" **98/37/EB** (98/06/26) - (7) su "**Elektromagnetiniu suderinamumu**" **89/336/EB** (89/05/03) - **93/68/EB** (93/07/22) - (8) su "**Žema įtampa**" **73/23/EB** (73/02/19) - **93/68/EB** (93/07/22), suderinimo - (9) *taikomi harmonizuoti standartai*: - (10) Išdavusio asmens pavardė ir pareigos - (11) Data

(2) We :
(Fr) Nous

DESOUTTER
38 rue Bobby Sands
BP 10273
44800 Saint Herblain
France

(3) declare that the product(s):
(Fr) déclarons que les produits

PNEUMATIC WHEEL GRINDERS
MEULEUSES à MEULE

(4) Machine type(s) :
(Fr) type(s)

Référence (Reference)	Vitesse nominale (Rated speed) R/min	Puissance Maxi (Max. power) W
KL1120A5	12 000	750
KL1120B5	12 000	750
KL185B7	8 500	1 200
KL177B7Y	7 700	1 200
KL160B7Y	6 000	1 100
KL285B7	8 500	2 400
KL277B7Y	7 700	2 400
KL265B9	6 500	2 200
KL260B7Y	6 000	2 200
KL260B9Y	6 000	2 200
KL260B6C	6 000	2 200
KL260B6CY	6 000	2 200
KL245B6CY	4 500	1 700
KL245B9Y	4 500	1 700
KL377B7	7 700	2 800

Référence (Reference)	Vitesse nominale (Rated speed) R/min	Puissance Maxi (Max. power) W
KL377B7Y	7 700	2 800
KL365B9	6 500	2 700
KL360B7Y	6 000	2 700
KL360B9Y	6 000	2 700
KL360B6C	6 000	2 700
KL360B6CY	6 000	2 700
KL345B6CY	4 500	2 000
KL345B9Y	4 500	2 000

Coller ici : (Stick here :)
Etiquette de boîte (Box label)

Pression d'utilisation (Working pressure) : 6,3 bar

(5) is in conformity with the requirements of the council Directives on the approximation of the laws of the Member States relating :

(Fr) est (sont) en conformité avec les exigences de la Directive du conseil, concernant les législations des états membres relatives :

(6) to "machinery" 98/37/EC (26/06/98)
(Fr) aux "machines" 98/37/CE (26/06/98)

(9) applicable harmonised standard(s) :
(Fr) Norme(s) harmonisée(s) applicable(s) :

EN-792-7

(10) NAME and POSITION of issuer :
(Fr) NOM et FONCTION de l'émetteur :

S. RAKOTOARIVELO
(General Manager)

(11) Date : 30/10/07
(Fr) Date

